



Einbaudaten Schnellauftore

| Die neue Generation | energiesparend und langlebig |



LABEX

Schnellauftore

Das breite Programm für innen und außen

Vom preiswerten Grundmodell
bis zum sicheren Hallen-Nachabschluss

Labex Schnellauftore zeichnen sich aus durch hohe Material-Qualität und sichere Dauerfunktion. Sie werden eingesetzt im Innen- und Außenbereich zur Optimierung des Verkehrsflusses, zur Verbesserung des Raumklimas und zur Energieeinsparung.

Dieses breite Programm umfasst transparente Tore mit flexiblem Behang, vertikal oder horizontal öffnend, sowie Rolltore, Sectionaltore und Falttore als sichere Außenabschlüsse.

Als Tag/Nachabschlüsse bieten wir die flexiblen Schnellauftore auch in Kombination mit Rolltoren und Sectionaltoren.

Labex Schnellauftore entsprechen den hohen europäischen Sicherheitsanforderungen.



Nachdruck (auch auszugsweise)
nur mit unserer Genehmigung.
Urheberrechtlich geschützt.
Alle Maße in mm.
Konstruktionsänderungen vorbehalten.

Inhalt

Speed-Rolltore	
Technische Daten	4
LSR 3000	5-6
Flexible Innentore	
Technische Daten	7
LV 950 SE	8-10
LV 955 SE	11-13
LV 945 AL	14-16
Flexible Außentore	
Technische Daten	17
LV 960 SE	18-20
LV 980 AL	21-22
Torkombination Rolltor und Vertikal-SchnellaufTOR	23
Kühl- und TiefkühlTore	
Technische Daten	24
Iso Speed Cold	25-26
Iso Roll W 30	27
Sondertore	
Technische Daten	28-29
LV 1401 ATEX	30-32
LV 120 Supermarkt	33
LV 950 SE RW Rettungsweg	34-36
LV 1500 Food L	37
LV 1500 Clean	38
LV 1500 Cold	39-41
LV 900 Fördertechnik	42-44
LH 3000	45-46

Speed-Rolltore LSR 3000

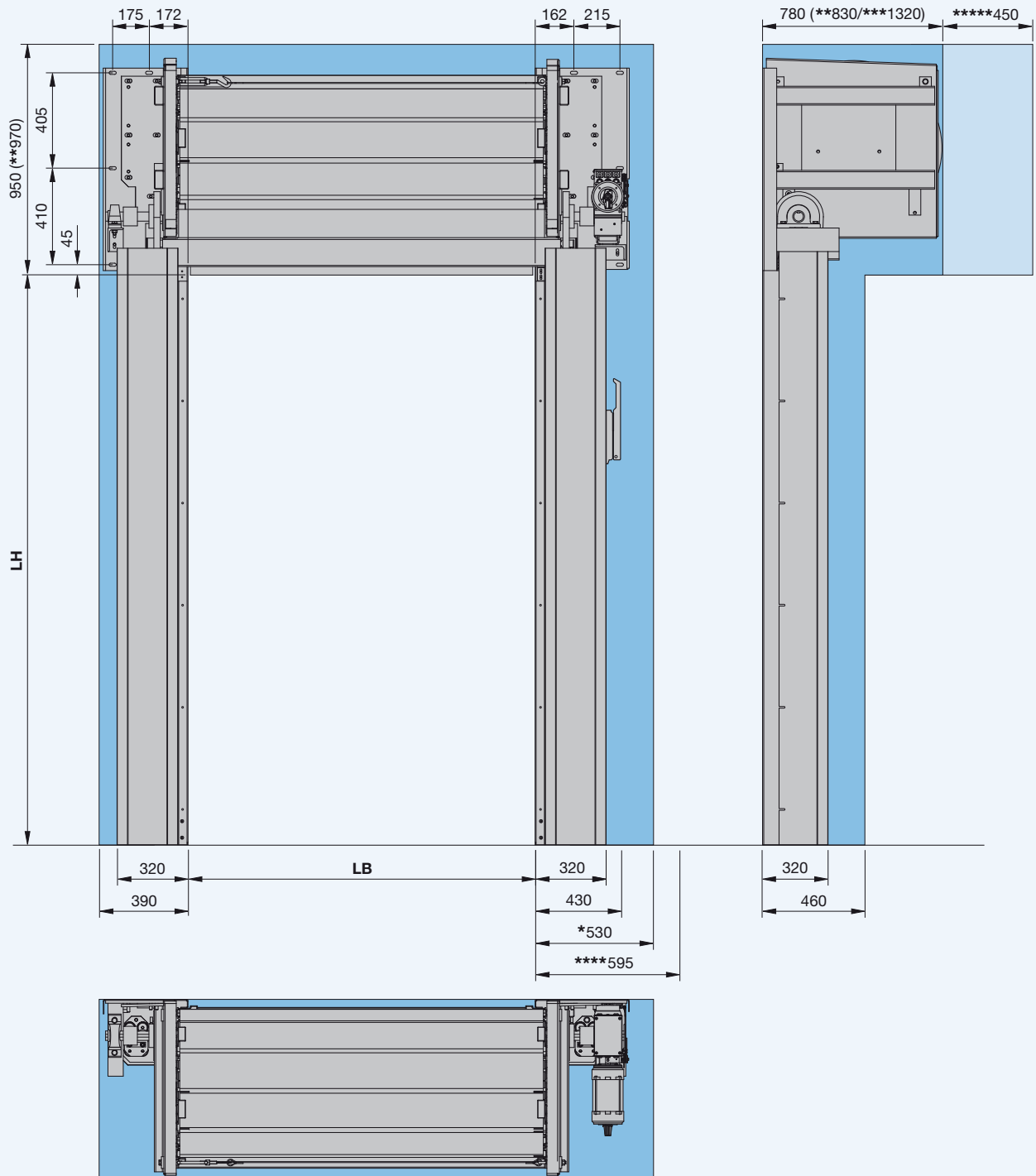

- * Benötigter Platzbedarf für Demontage Antrieb
- ** wenn LH > 4500 mm – ≤ 5500 mm
- *** wenn LH > 5500 mm
- **** Betätigung Nothandgriff
- ***** Für Nothandkurbel

Speed-Rolltore LSR 3000

Vollverkleidung

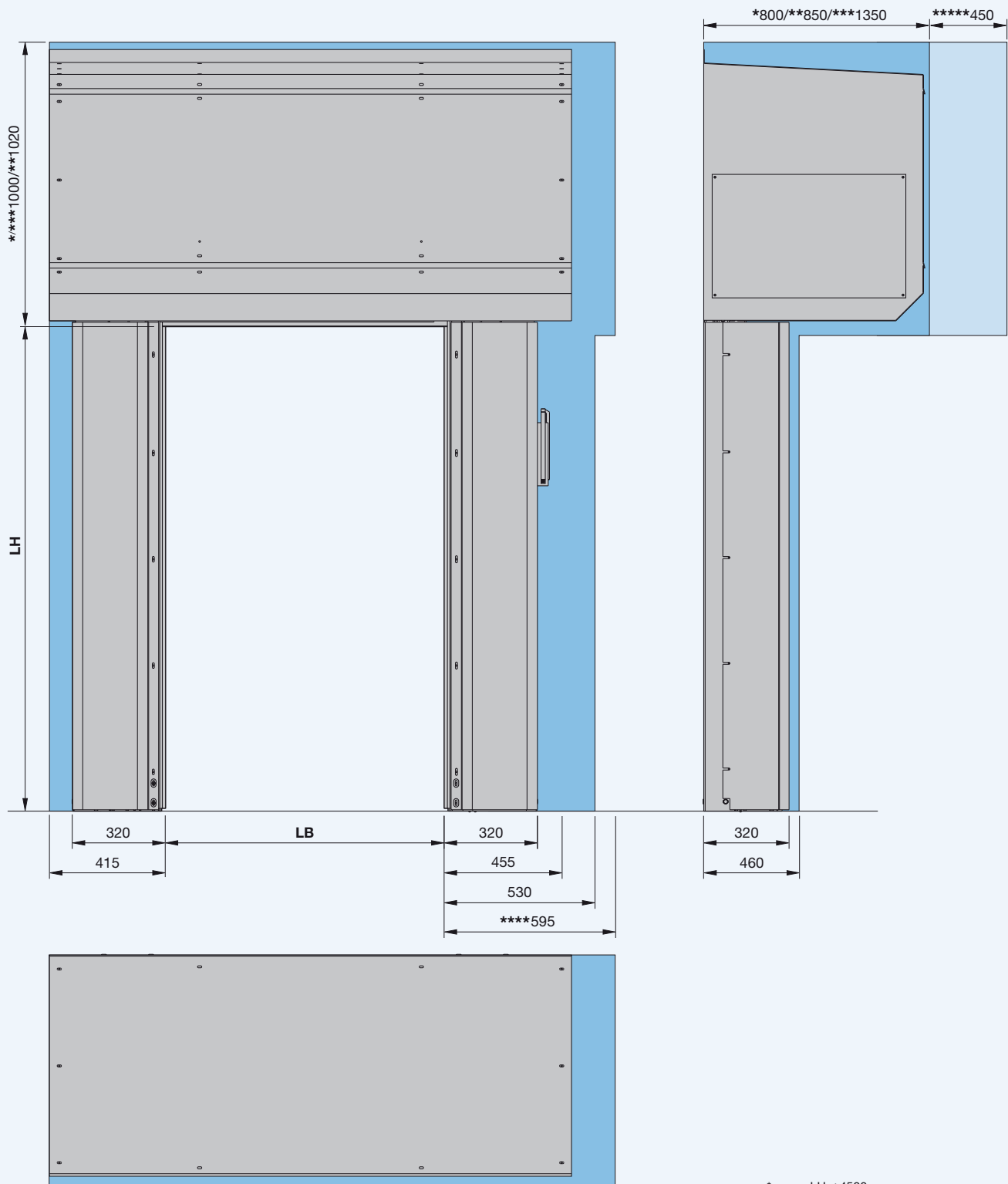

- * wenn LH \leq 4500 mm
- ** wenn LH > 4500 mm – \leq 5500 mm
- *** wenn LH > 5500 mm
- **** Betätigung Nothandgriff
- ***** Für Nothandkurbel

Flexible Innentore

Technische Daten

● Standard ○ auf Wunsch

LV 950 SE

LV 955 SE

LV 945 AL

		LV 950 SE	LV 955 SE	LV 945 AL	
Verwendung	Innentor	●	●	●	
	Außentor	-	windgeschützt	windgeschützt	
Geschwindigkeit	Schützsteuerung	Öffnen, ca. m/Sek.	0,8	-	
		Schließen, ca. m/Sek.	0,8	-	
	FU-Steuerung (optional)	Öffnen, ca. m/Sek.	1,0 - 1,5	1,0 - 3,0	1,0 - 1,5
		Schließen, ca. m/Sek.	0,8	0,8	0,5
Sicherheits-Ausstattung	DIN EN 13241	●	●	●	
Windbelastung	DIN EN 12424	Klasse 0	Klasse 0	Klasse 0	
Windsicherung		-	●	●	
Torgroßen	Breite LB	max. mm	5000	4500	
	Höhe LH	max. mm	5000	4500	
Einbau-Maße (Platzbedarf)	Antriebsseite	LB+mm (mit Verkleidung)	325 (345)	360 (400)	
	Lagerseite	LB+mm (mit Verkleidung/Gegengewicht)	150 (150/-)	250 (250/-)	
Siehe auch Einbaudaten	Sturz	LB+mm	440	520	
		LB+mm Verkleidung gerade	490	570	
		LB+mm Verkleidung 30° (5°)	630	710	
	Schütz-Steuerung im Kunststoffschränk	(B x H x T) cm	18 x 32 x 10	-	
	Schütz-Steuerung im Stahlschränk	(B x H x T) cm	-	30 x 40 x 15	
	FU-Steuerung im Kunststoffschränk	(B x H x T) cm	18 x 32 x 15	18 x 32 x 15	
	FU-Steuerung im Stahlschränk	(B x H x T) cm (Edelstahl 1.4301)	40 x 50 x 21	40 x 50 x 21	
	FU-Steuerung im Stahlschränk	(Edelstahl 1.4301)	40 x 50 x 21	40 x 50 x 21	
Anti-Crash/Anfahrerschutz	mit automatischer/manueller Inbetriebnahme	Anti Crash	Anti Crash	-	
Torkonstruktion	selbsttragend	●	●	●	
Behang/Torblatt	Gewebe/transparent	1,5/2,0 mm	●	●	
	transparent	4,0 mm	-	-	
Behang/Torblattspannung		-	-	-	
Material/Oberfläche Führung	Stahl verzinkt	●	●	●	
	Stahl verzinkt, beschichtet, Farben nach RAL	○	○	○	
	Edelstahl V2A geschliffen	○	○	○	
Wellen-/Antriebsverkleidung	gerade	○	○	○	
	30° schräg (5°)	○	○	○	
Antrieb und Steuerung	Schütz-Steuerung	●	●	-	
	Anschluss-Spannung	3-400 V, N, PE	3-400 V, N, PE	-	
	Schütz-Steuerung mit CEE-Stecker	●	-	-	
	FU-Steuerung	○	○	●	
	Anschluss-Spannung (1-phasig)	1-230 V, N, PE	1-230 V, N, PE	1-230 V, N, PE	
	Anschluss-Spannung (3-phasig)	-	3-400 V, N, PE	3-400 V, N, PE	
	Folientaster AUF-HALT-ZU	●	●	●	
	FU-Steuerung Hauptschalter allpolig abschaltbar	●	●	●	
	Absicherung, A	10 (16 träge bei FU)	10 (16 träge bei FU)	10 (16 träge bei FU)	
	Schutzart	Antrieb, Steuerung	IP54	IP54	IP54
	Not-Aus-Taster		●	●	●
	Fahrweg-Überwachung	Lichtschranke	●	●	●
		Lichtgitter	○	○	○
	Aufhaltezeit, Sek.		1-200	1-200	1-200
Schließkantensicherung mit Energiekette		-	-	●	
mit drahtloser Übertragung		●	●	-	
Elektronischer Endschalter DES		●	●	●	
Notöffnung	Kurbel	●	●	●	
	Nothandkette	-	-	-	
	Gegengewicht/Federn	-/-	-/-	-/-	
	USV	○	○	○	
Potentialfreie Kontakte		○	○	○	
Impulsgeber		○	○	○	
Sicherheitselemente		○	○	○	

Vertikal-Schnellaufzwe LV 950 SE

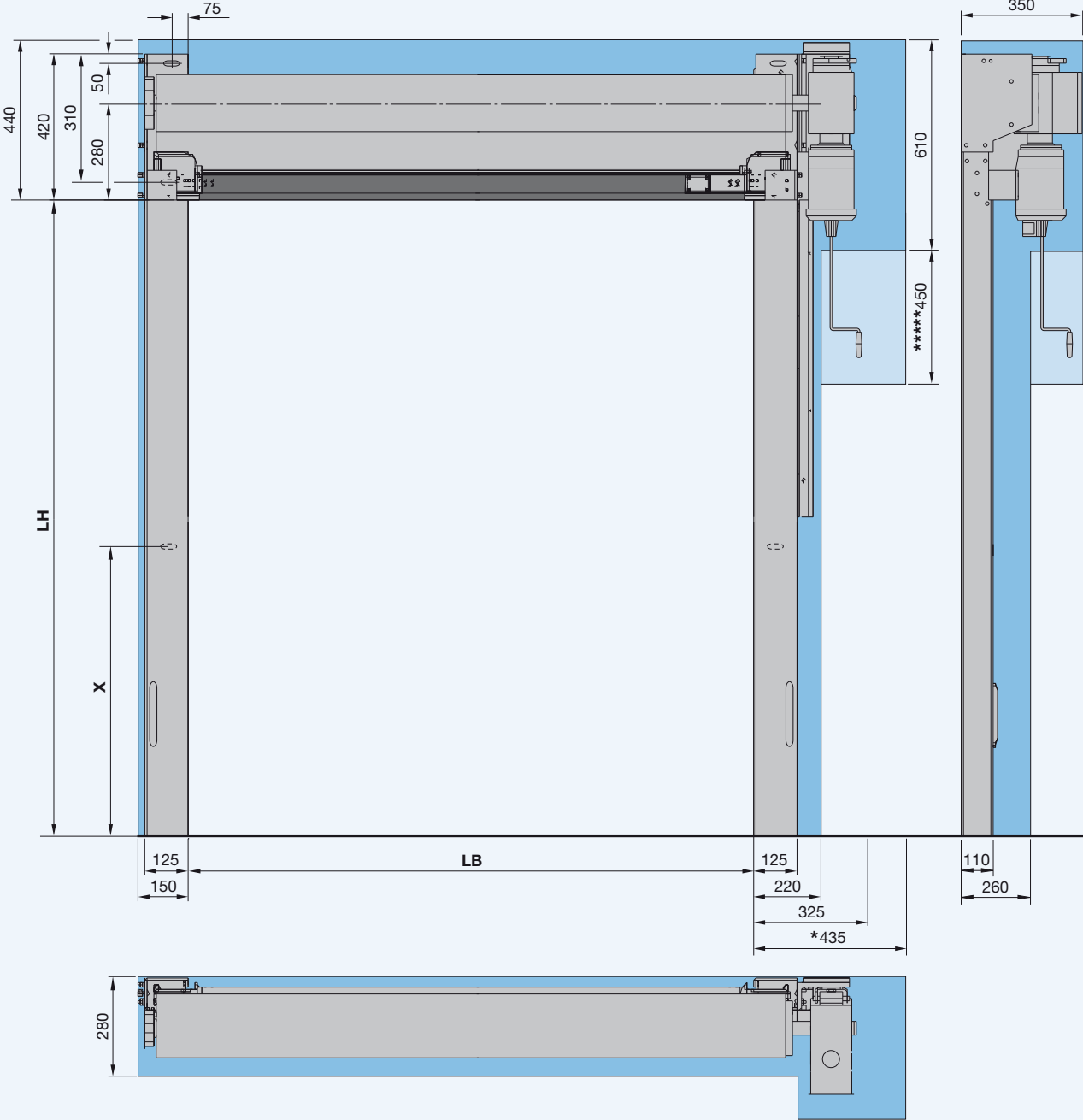

* Benötigter Platzbedarf für Demontage Antrieb
 ***** Für Nothandkurbel
 X Auftragsbezogen

Vertikal-Schnellaufzore LV 950 SE

Vollverkleidung gerade

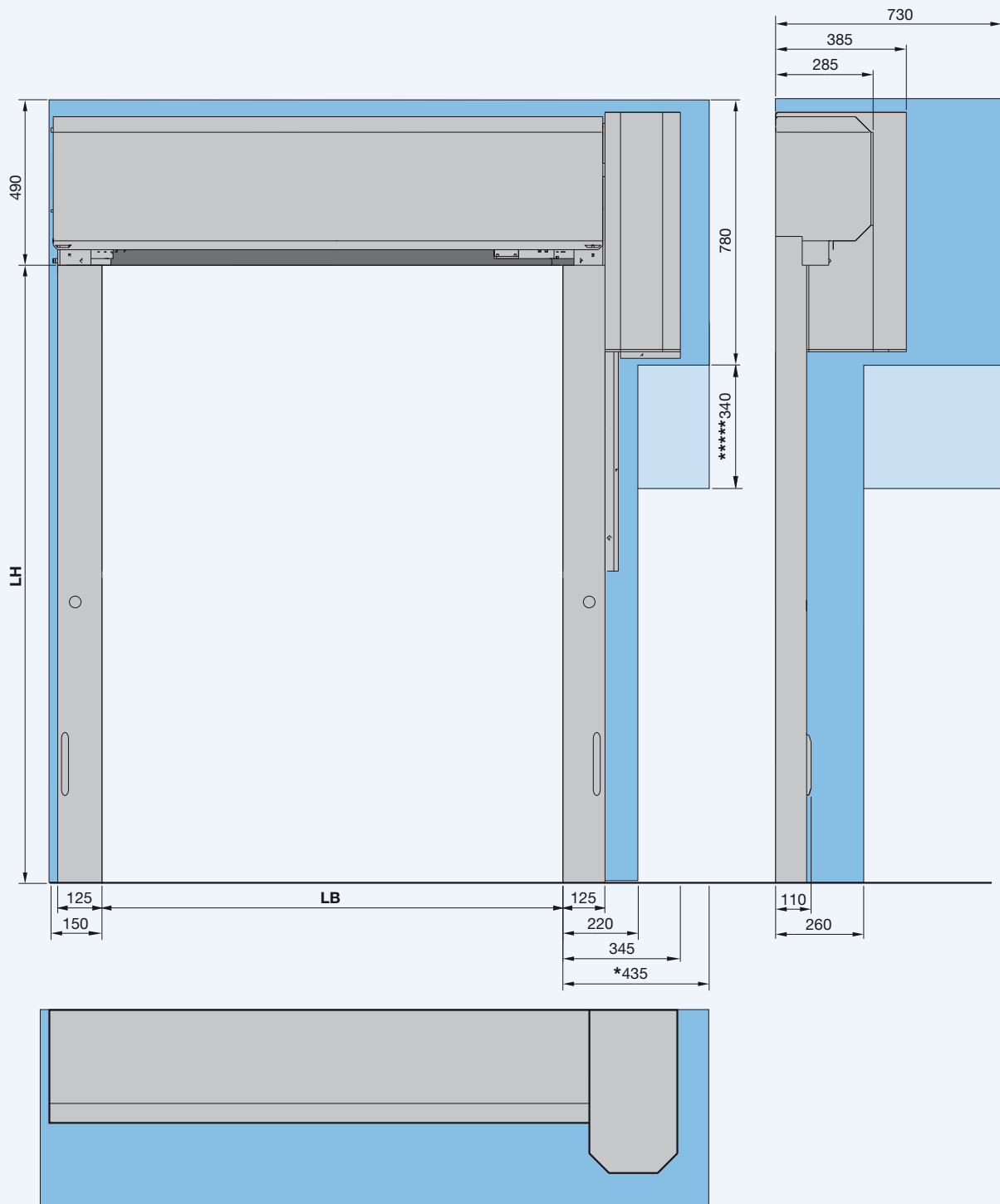

* Benötigter Platzbedarf für Demontage Antrieb
 ***** Für Nothandkurbel

Vertikal-Schnellauftore LV 950 SE

Vollverkleidung schräg

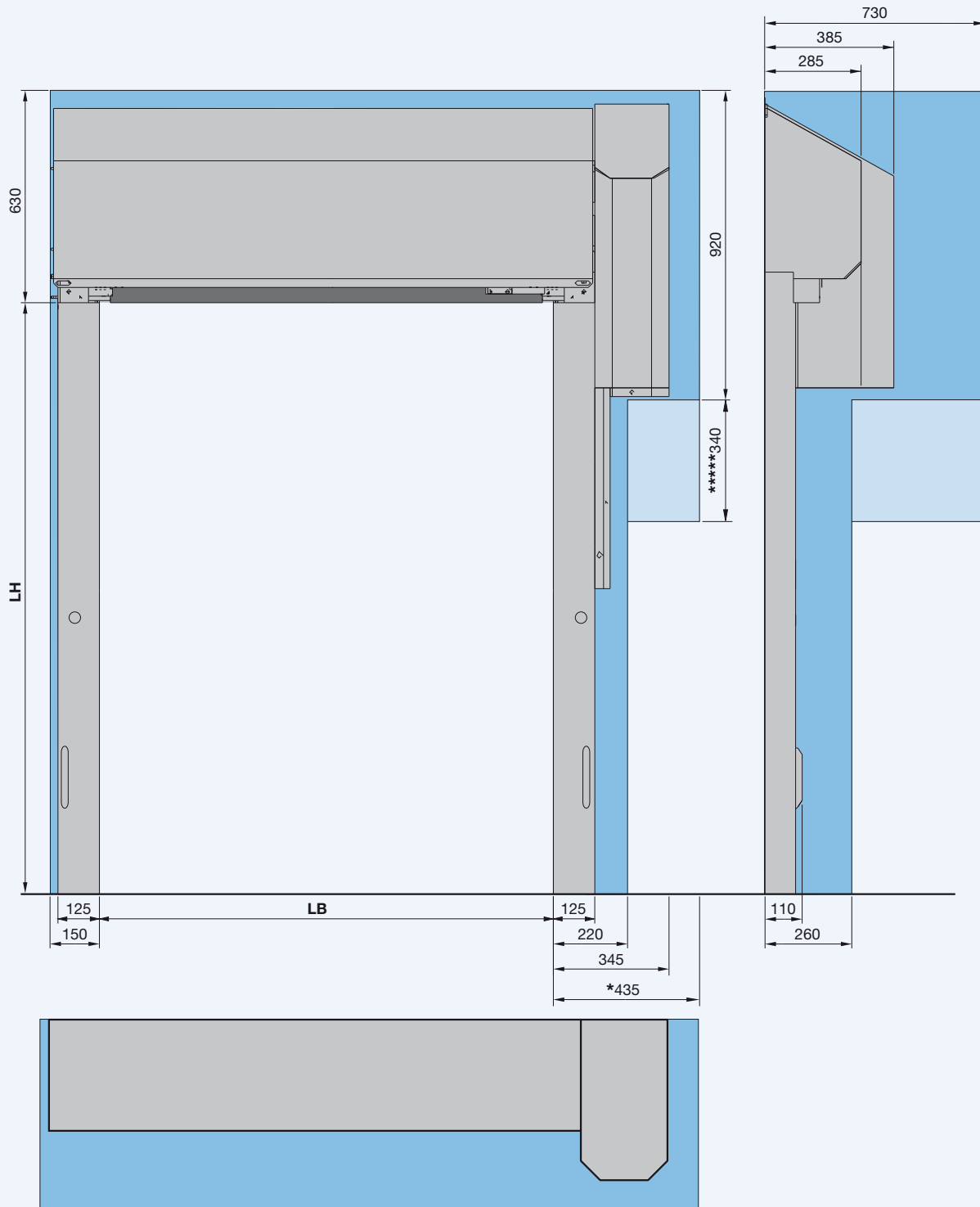

* Benötigter Platzbedarf für Demontage Antrieb
 ***** Für Nothandkurbel

Vertikal-Schnellaufzore LV 955 SE

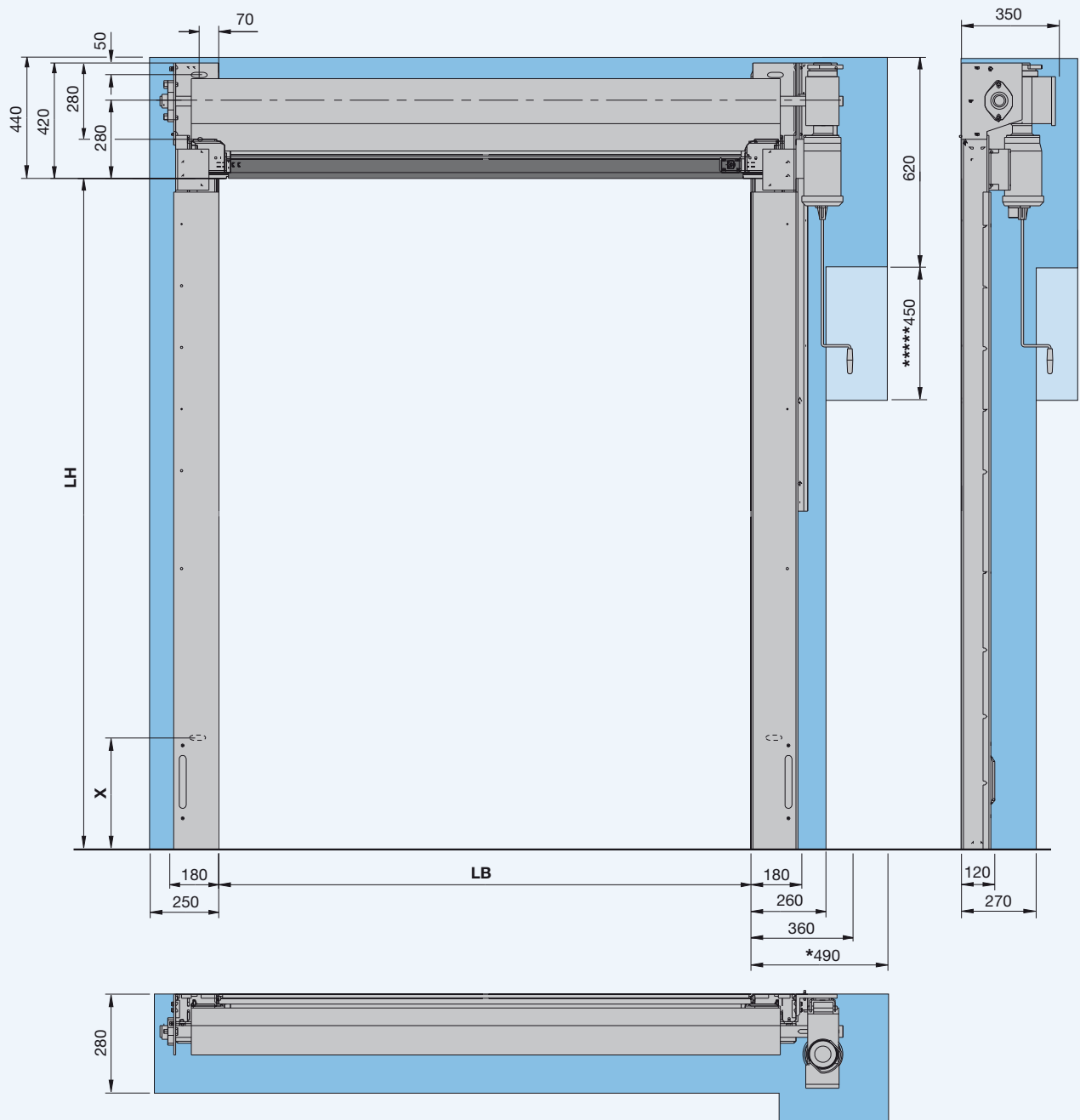

* Benötigter Platzbedarf für Demontage Antrieb
 **** Für Nothandkurbel
 X Auftragsbezogen

Vertikal-Schnellauftore LV 955 SE

Vollverkleidung gerade

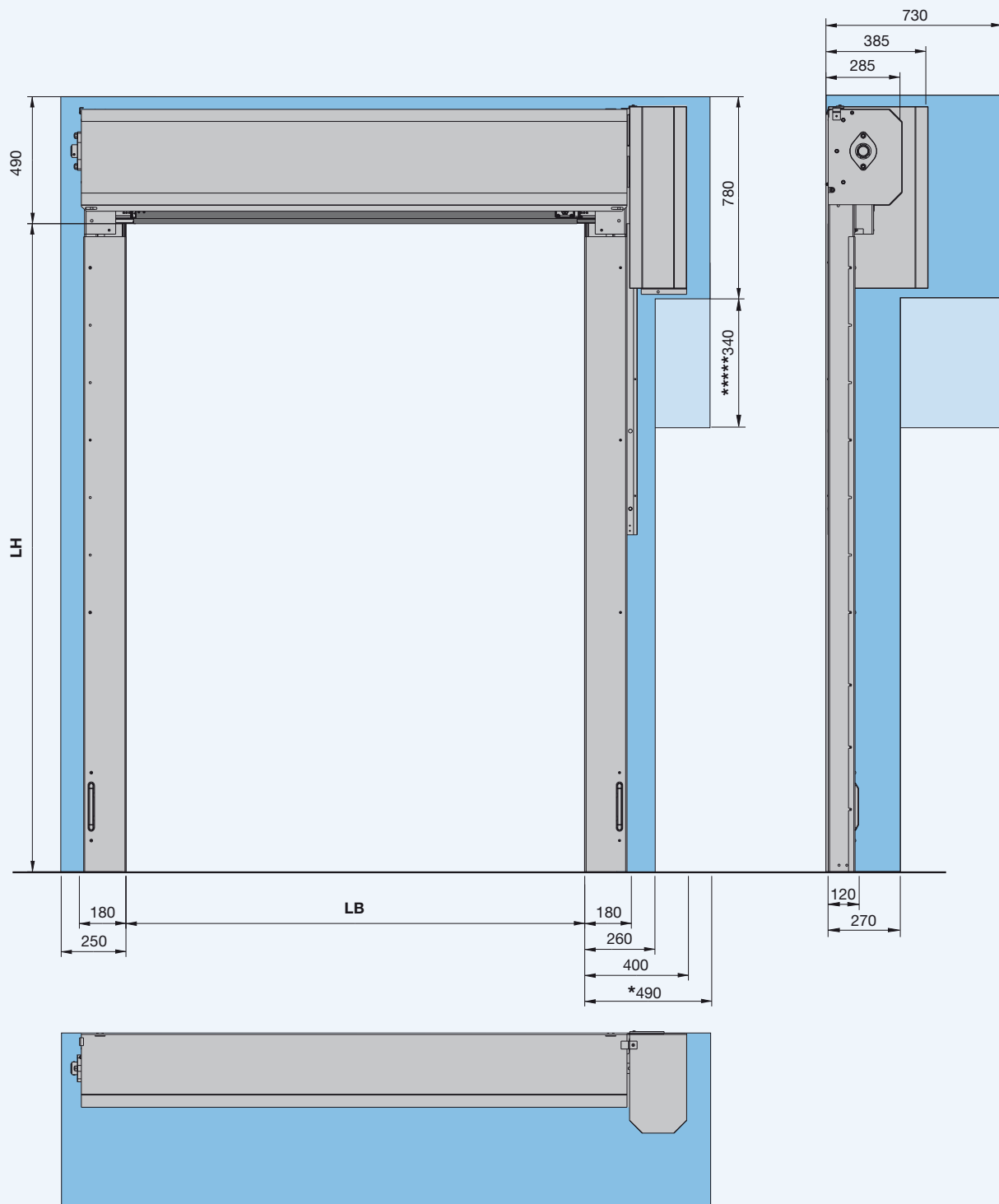

* Benötigter Platzbedarf für Demontage Antrieb
 ***** Für Nothandkurbel

Vertikal-Schnellaufzwe LV 955 SE

Vollverkleidung schräg

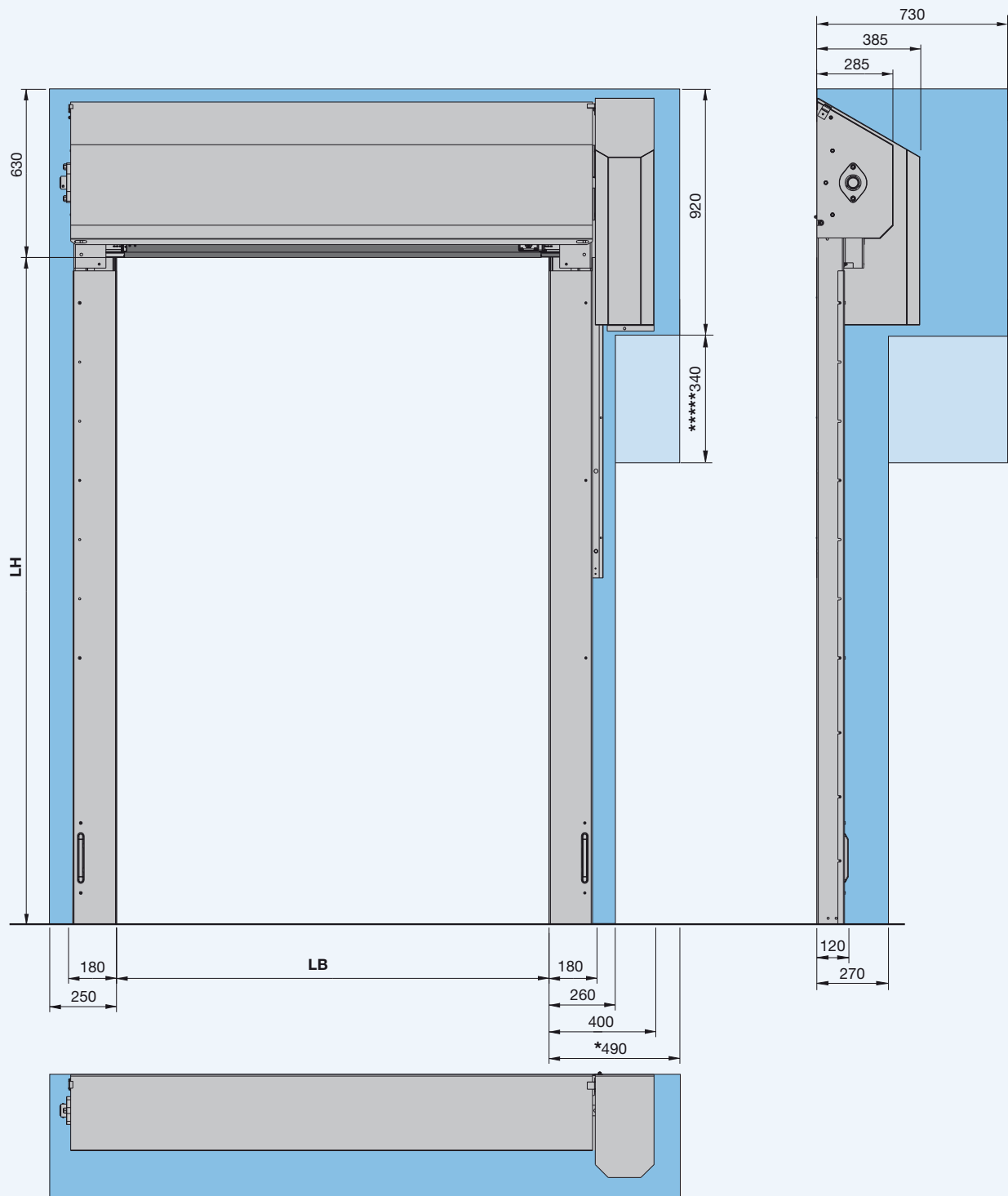

* Benötigter Platzbedarf für Demontage Antrieb
 ***** Für Nothandkurbel

Vertikal-Schnellaufzwe LV 945 AL

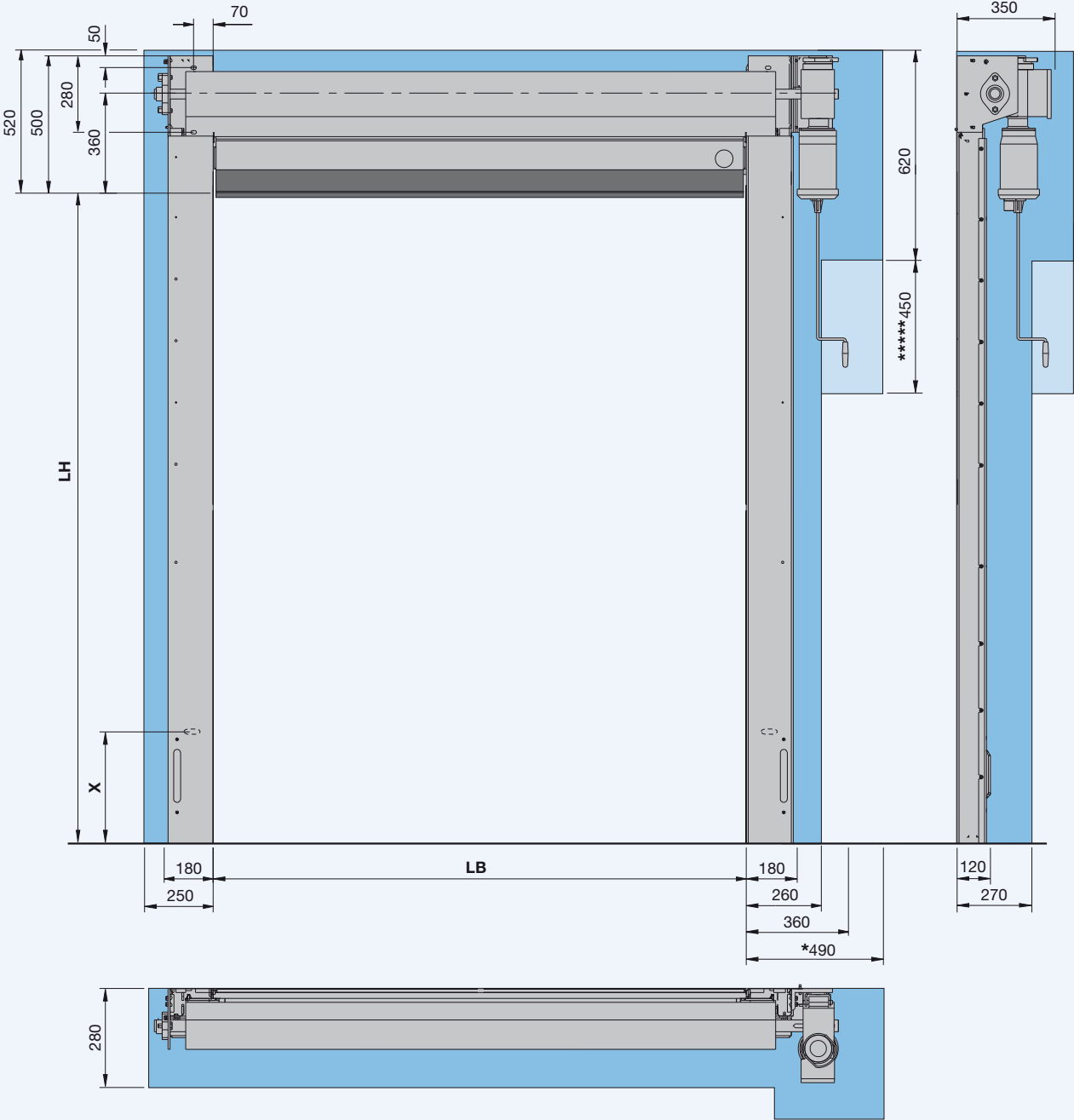

* Benötigter Platzbedarf für Demontage Antrieb
 **** Für Nothandkurbel
 X Auftragsbezogen

Vertikal-Schnellauftore LV 945 AL

Vollverkleidung schräg

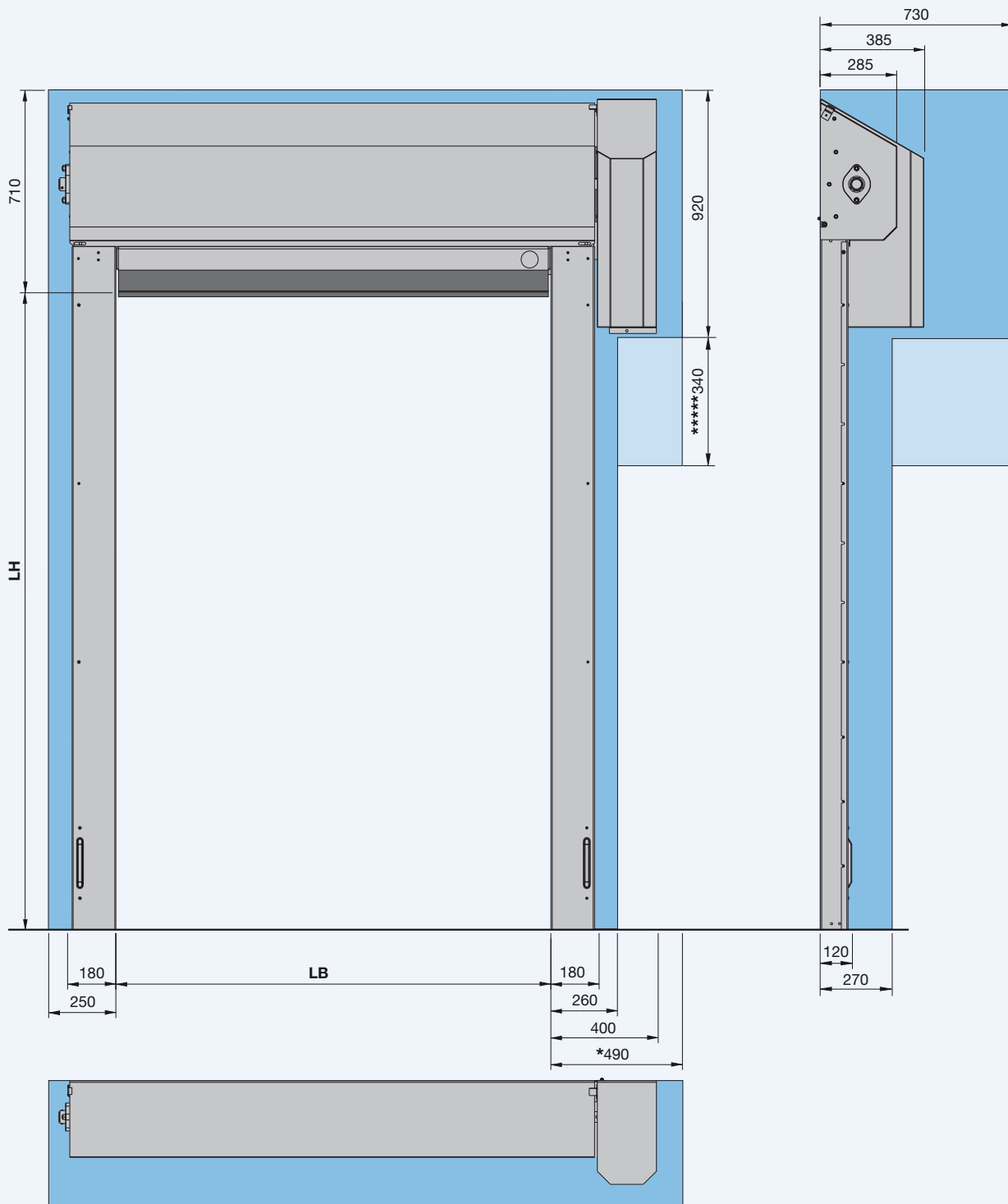

* Benötigter Platzbedarf für Demontage Antrieb
 ***** Für Nothandkurbel

Flexible Außentore

Technische Daten

● Standard ○ auf Wunsch

LV 960 SE

LV 980 AL

			LV 960 SE	LV 980 AL	
Verwendung	Innentor		●	●	
	Außentor		●	●	
Geschwindigkeit	Schützsteuerung	Öffnen, ca. m/Sek.	0,8	-	
		Schließen, ca. m/Sek.	0,8	-	
	FU-Steuerung (optional)	Öffnen, ca. m/Sek.	1,0 - 3,0	0,8 - 1,5	
		Schließen, ca. m/Sek.	0,8	0,4	
Sicherheits-Ausstattung	DIN EN 13241	●	●		
Windbelastung	DIN EN 12424	Klasse 2	Klasse 3		
Windsicherung		●	●		
Torgrößen	Breite LB	max. mm	5000	10000	
	Höhe LH	max. mm	6000	6500	
Einbau-Maße (Platzbedarf)	Antriebsseite	LB+mm (mit Verkleidung)	435 (480)	545 (580)	
	Siehe auch Einbaudaten	Lagerseite	LB+mm (mit Verkleidung/Gegengewicht)	310 (330/410)	390 (390/-)
		Sturz	LB+mm	540	745
		LB+mm Verkleidung gerade	590	-	
		LB+mm Verkleidung 30° (5°)	730	(840)	
	Schütz-Steuerung im Kunststoffschrank	(B x H x T) cm	-	-	
	Schütz-Steuerung im Stahlschrank	(B x H x T) cm	30 x 40 x 15	-	
	FU-Steuerung im Kunststoffschrank	(B x H x T) cm	18 x 32 x 15	-	
	FU-Steuerung im Stahlschrank	(B x H x T) cm (Edelstahl 1.4301)	40 x 50/60 x 21	40 x 60 x 21	
Anti-Crash/Anfahrerschutz	mit automatischer/manueller Inbetriebnahme		Anfahrerschutz	-	
Torkonstruktion	selbsttragend		●	-	
Behang/Torblatt	Gewebe/transparent	1,5/2,0 mm	●	●	
	transparent	4,0 mm	-	-	
Behang/Torblattspannung			●	●	
Material/Oberfläche Führung	Stahl verzinkt		●	●	
	Stahl verzinkt, beschichtet, Farben nach RAL		○	○	
	Edelstahl V2A geschliffen		○	-	
Wellen-/Antriebsverkleidung	gerade		○	○	
	30° schräg (5°)		○	(○)	
Antrieb und Steuerung	Schütz-Steuerung		●	-	
	Anschluss-Spannung		3-400 V, N, PE	-	
	Schütz-Steuerung mit CEE-Stecker		-	-	
	FU-Steuerung		○	●	
	Anschluss-Spannung (1-phasig)		1-230 V, N, PE	-	
	Anschluss-Spannung (3-phasig)		3-400 V, N, PE	3-400 V, N, PE	
	Folientaster AUF-HALT-ZU		●	●	
	FU-Steuerung Hauptschalter allpolig abschaltbar		●	●	
	Absicherung, A		10 (16 träge bei FU)	16 träge	
	Schutzart		Antrieb, Steuerung	IP54	IP54
	Not-Aus-Taster			●	●
	Fahrweg-Überwachung		Lichtschranke	●	●
			Lichtgitter	○	○
	Aufhaltezeit, Sek.			1-200	1-200
Schließkantensicherung		mit Energiekette	-	●	
		mit drahtloser Übertragung	●	-	
Elektronischer Endschalter DES			●	●	
Notöffnung	Kurbel		●	-	
	Nothandkette		○	●	
	Gegengewicht/Federn		○/-	-/-	
	USV		○	-	
Potentialfreie Kontakte			○	○	
Impulsgeber			○	○	
Sicherheitselemente			○	○	

Vertikal-Schnellaufzwe LV 960 SE

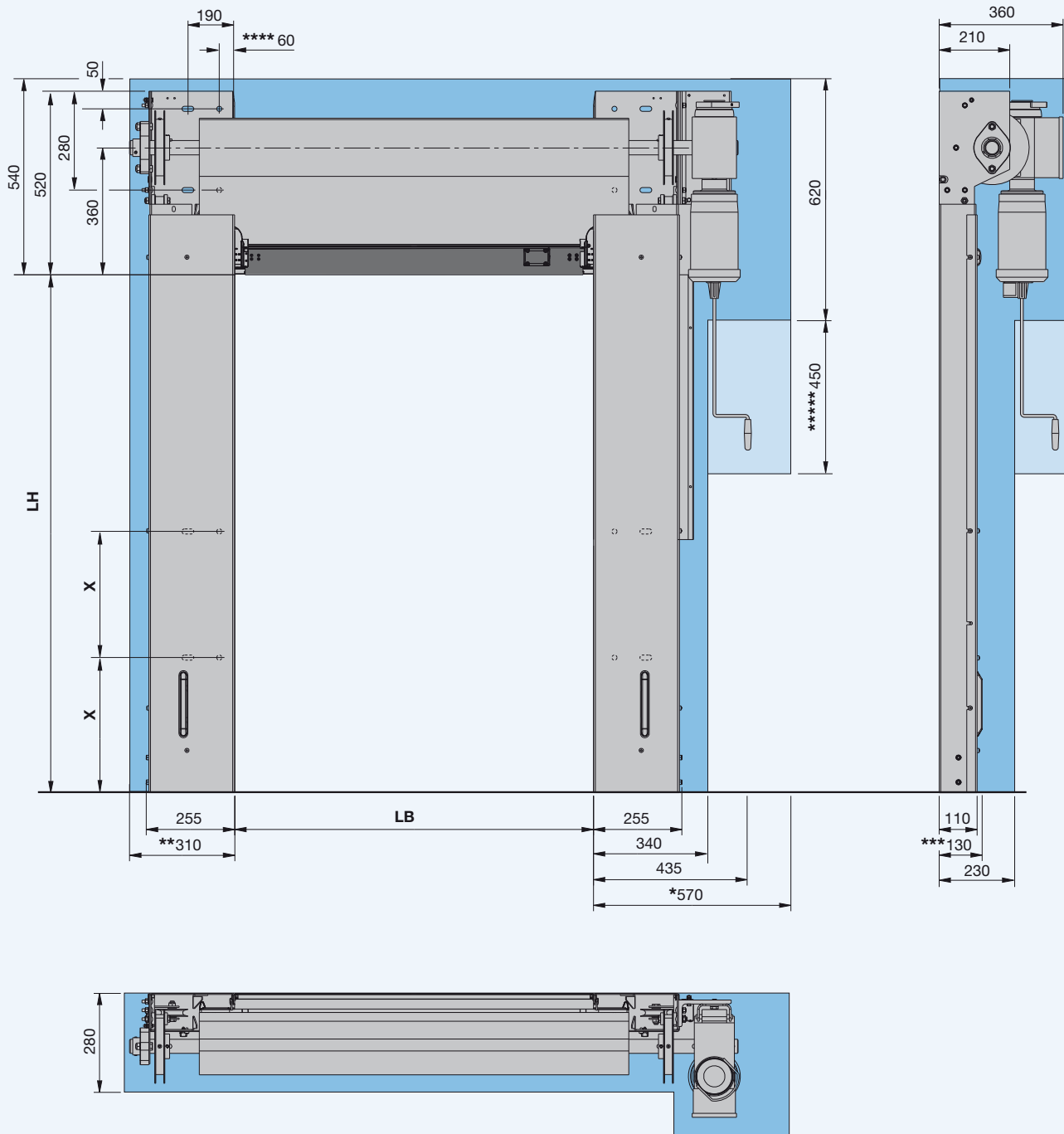

- * Benötigter Platzbedarf für Demontage Antrieb
- ** Bei Ausführung mit Notöffnung über Gegengewicht: 410 mm
- *** Bei Ausführung mit Notöffnung über Gegengewicht: 210 mm
- **** Nur bei Befestigung auf Stahl
- ***** Für Nothandkurbel
- X Auftragsbezogen

Vertikal-Schnellaufzwe LV 960 SE

Vollverkleidung schräg

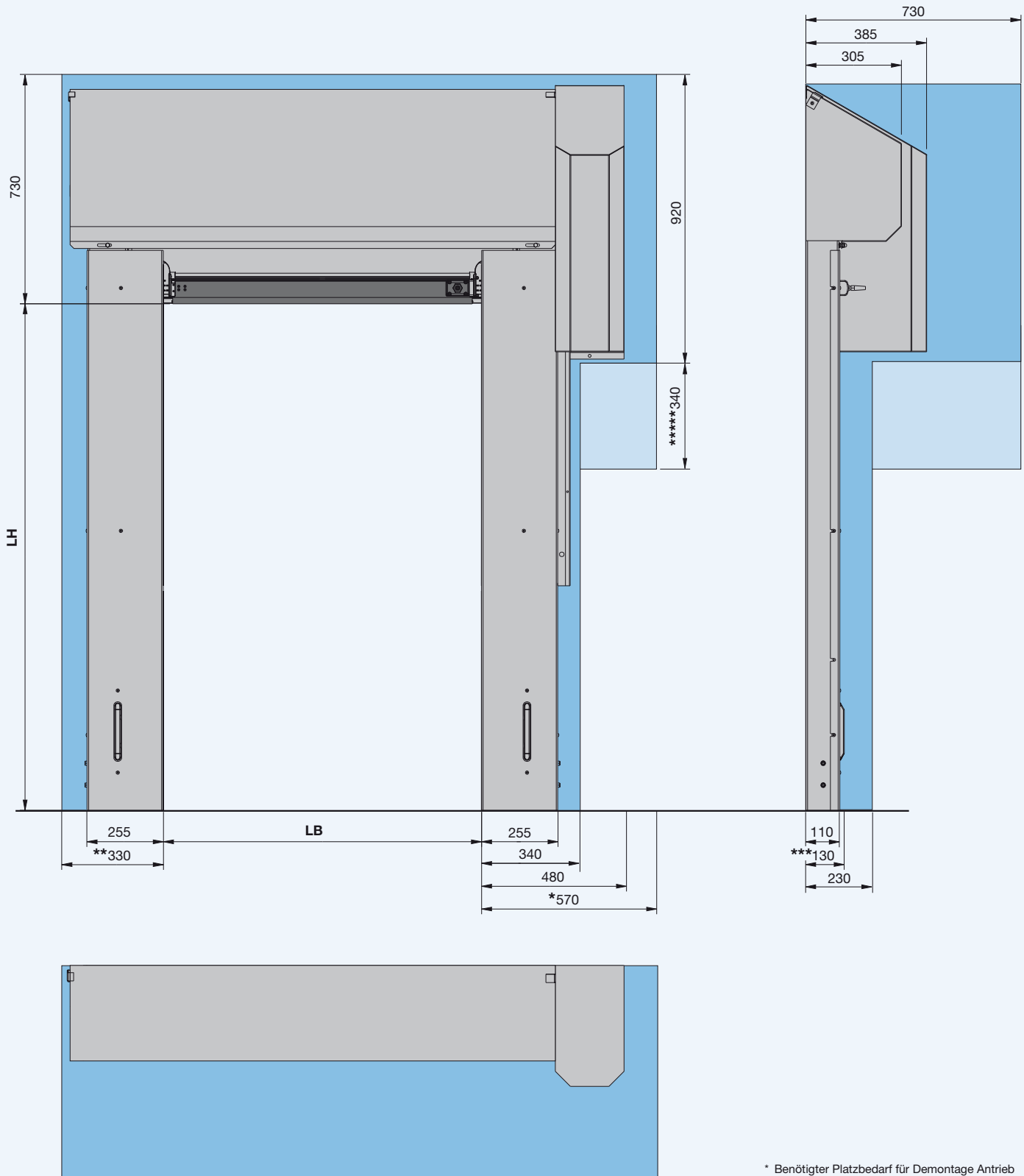

- * Benötigter Platzbedarf für Demontage Antrieb
- ** Bei Ausführung mit Notöffnung über Gegengewicht: 410 mm
- *** Bei Ausführung mit Notöffnung über Gegengewicht: 210 mm
- **** Für Nothandkurbel

Vertikal-Schnellaufzwe LV 980 AL

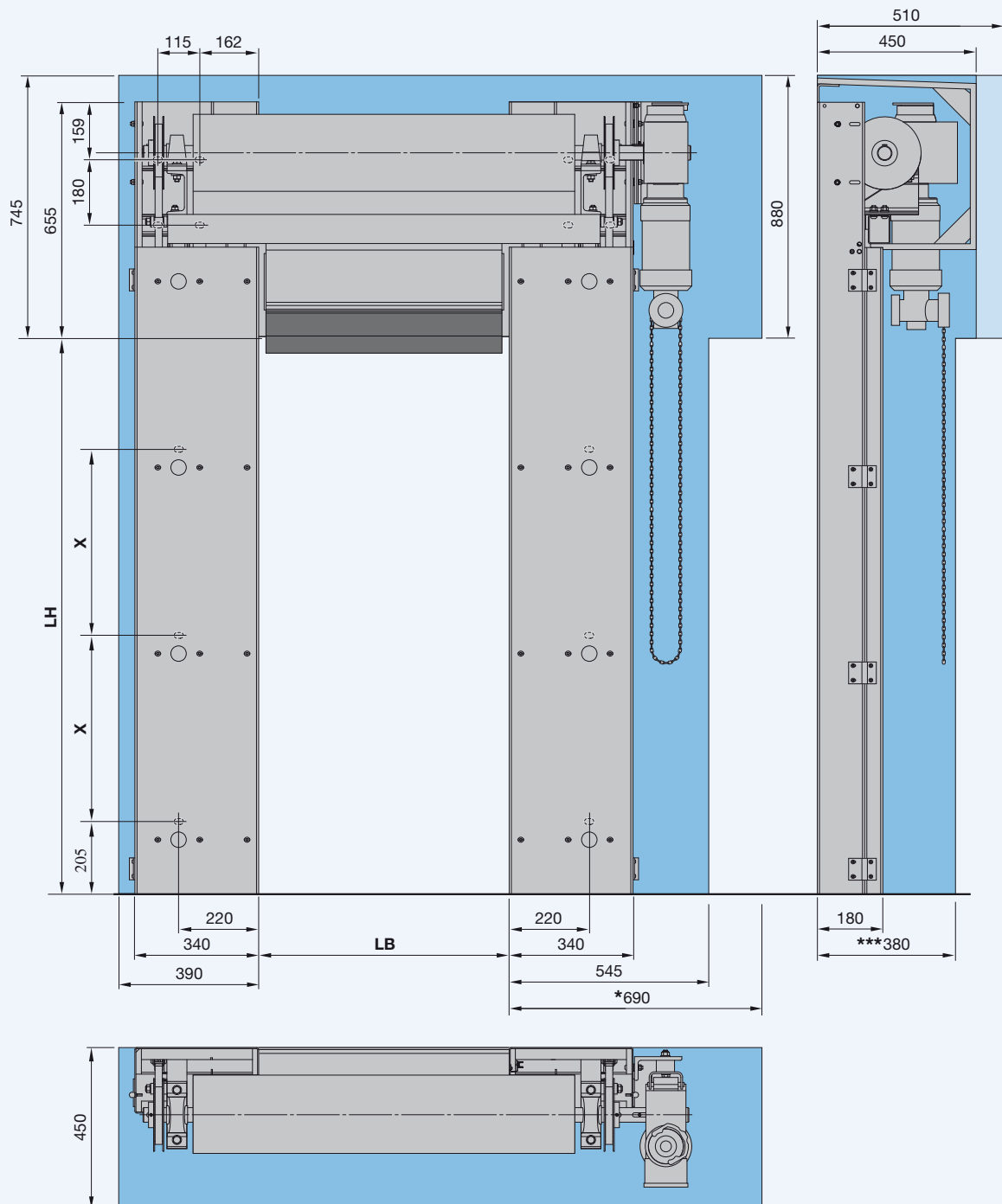

* Benötigter Platzbedarf für Demontage Antrieb
 *** Platzbedarf Schwenkbereich Deckel
 X Auftragsbezogen

Vertikal-Schnellaufstore LV 980 AL

Vollverkleidung

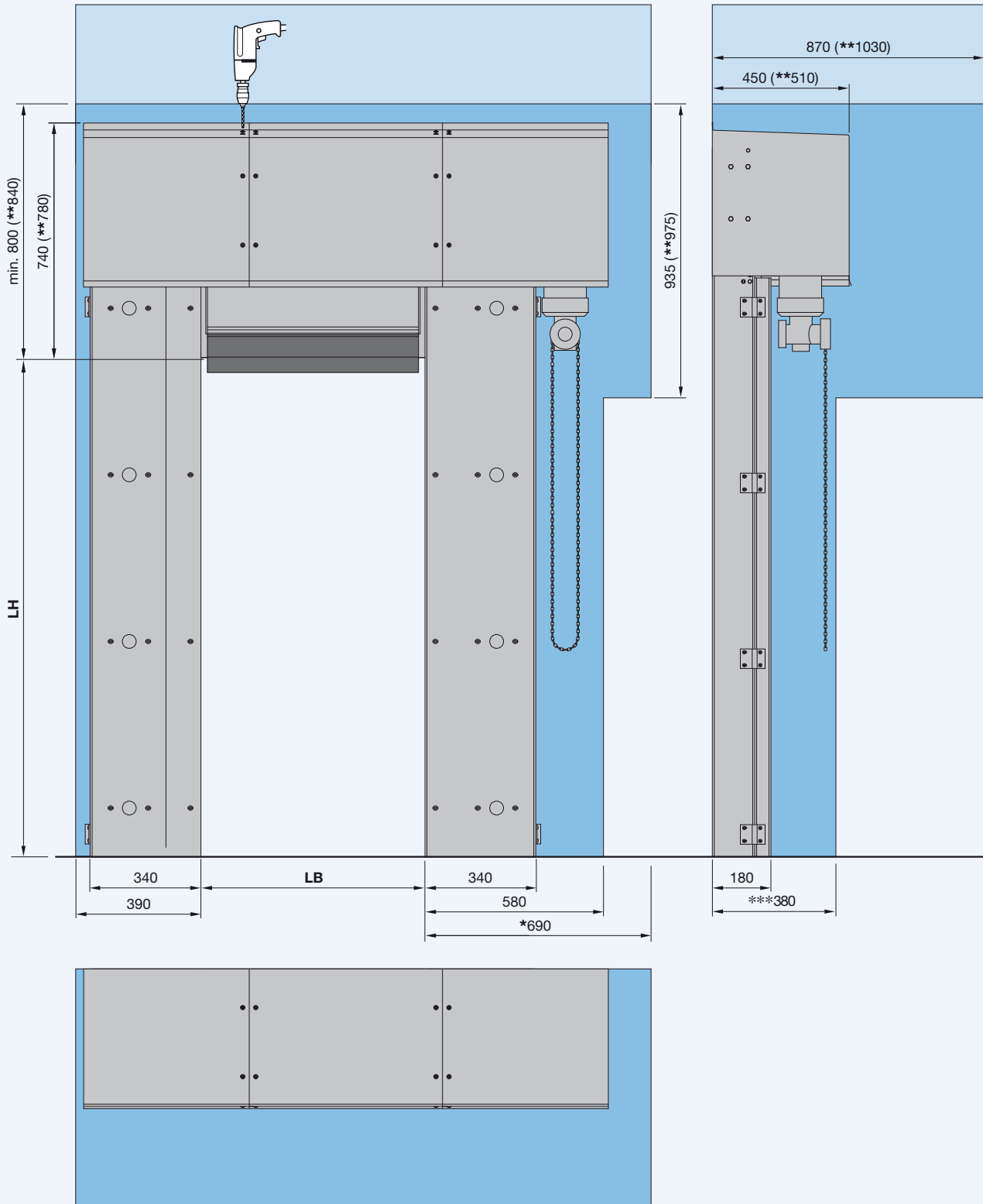

- * Benötigter Platzbedarf für Demontage Antrieb
- *** Platzbedarf Schwenkbereich Deckel
- ** LB > 7300 mm oder LH > 6500 mm

Rolltor und Vertikal-SchnellaufTOR Torkombination

Rolltor Decotherm® (HR 116, HR 120) mit Steckantrieb und ZAK®-System, Vertikal-SchnellaufTOR LV 960 SE

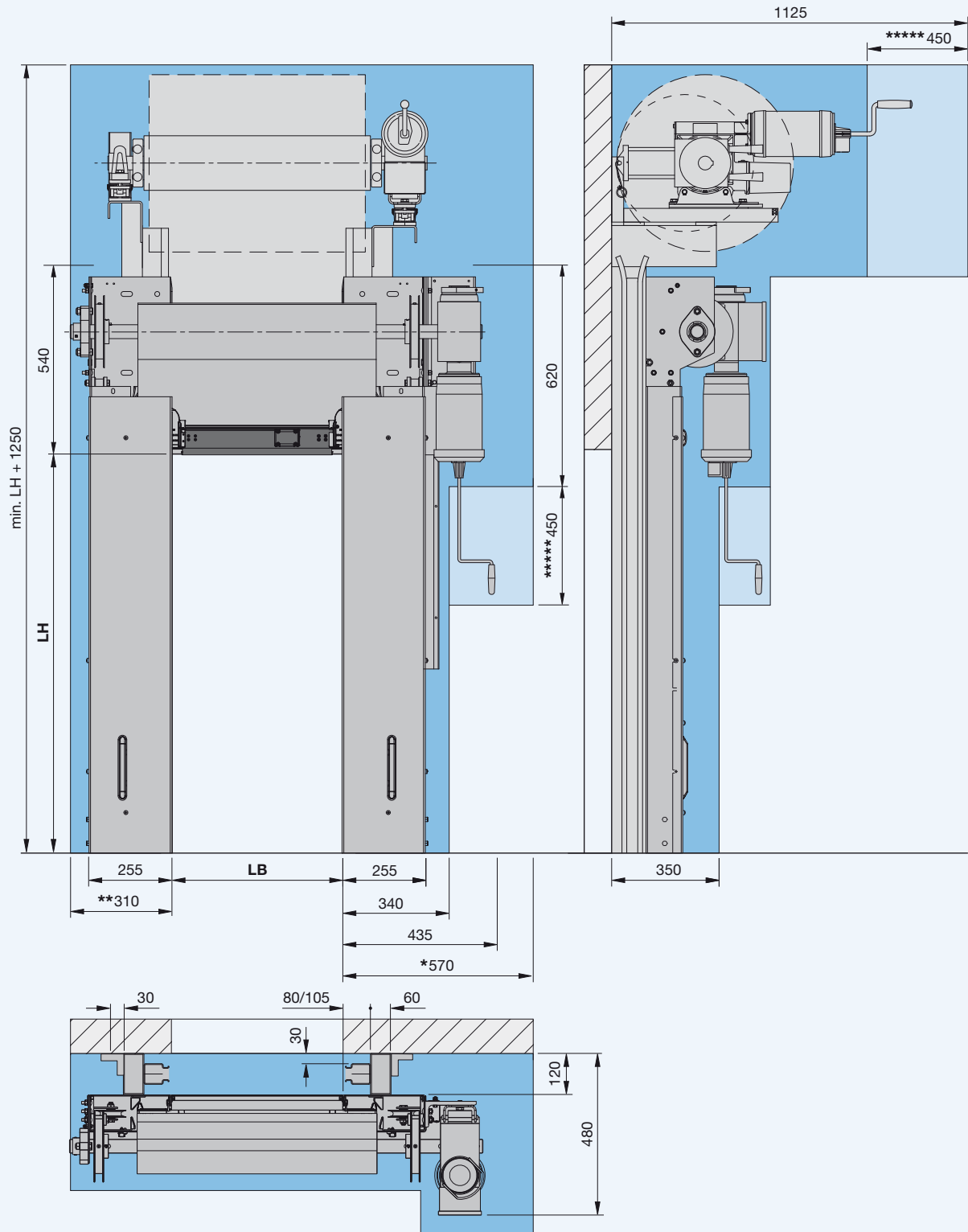

- * Benötigter Platzbedarf für Demontage Antrieb
- ** Bei Ausführung mit Notöffnung über Gegen-
gewicht: 410 mm
- **** Für Nothandkurbel

Kühl- und Tiefkühlstore

Technische Daten

● Standard ○ auf Wunsch

			Iso-Speed Cold	Iso Roll W 30	
Verwendung	Innentor		●	●	
	Außentor		●	-	
Geschwindigkeit	Schützsteuerung	Öffnen, ca. m/Sek.	-	-	
		Schließen, ca. m/Sek.	-	-	
	FU-Steuerung (optional)	Öffnen, ca. m/Sek.	2,0	1,5	
		Schließen, ca. m/Sek.	0,5	0,5	
Sicherheits-Ausstattung	DIN EN 13241		●	●	
Windbelastung	DIN EN 12424		Klasse 4	Klasse 0	
Windsicherung			-	-	
Torgroßen	Breite LB	max. mm	5000	3500	
	Höhe LH	max. mm	5000	3500	
Einbau-Maße (Platzbedarf)	Antriebsseite		510 (-)	345 (-)	
	Lagerseite		325 (-/-)	315 (-/-)	
Siehe auch Einbaudaten	Sturz		1)	690	
			LB+mm Verkleidung gerade	-	
			LB+mm Verkleidung 30° (5°)	-	
	Schütz-Steuerung im Kunststoffschrank		(B x H x T) cm	-	
	Schütz-Steuerung im Stahlschrank		(B x H x T) cm	-	
	FU-Steuerung im Kunststoffschrank		(B x H x T) cm	-	
	FU-Steuerung im Stahlschrank		(B x H x T) cm (Edelstahl 1.4301)	40 x 60 x 21	40 x 50 x 21
	Anti-Crash/Anfahrerschutz		mit automatischer/manueller Inbetriebnahme	-	-
	Torkonstruktion		selbsttragend	●	-
	Behang/Torblatt	Gewebe/transparent		80 mm PU ausgeschäumt	30 mm PO Schaumstoff
		transparent	4,0 mm	-	-
	Behang/Torblattspannung			-	-
Material/Oberfläche Führung	Stahl verzinkt		●	●	
	Stahl verzinkt, beschichtet, Farben nach RAL		○	○	
	Edelstahl V2A geschliffen		○	○	
Wellen-/Antriebsverkleidung	gerade		-	-	
	30° schräg (5°)		-	-	
Antrieb und Steuerung	Schütz-Steuerung		-	-	
	Anschluss-Spannung		-	-	
	Schütz-Steuerung mit CEE-Stecker		-	-	
	FU-Steuerung		●	●	
	Anschluss-Spannung (1-phasig)		-	1-230 V, N, PE	
	Anschluss-Spannung (3-phasig)		3-400 V, N, PE	-	
	Folientaster AUF-HALT-ZU		●	●	
	FU-Steuerung Hauptschalter allpolig abschaltbar		●	●	
	Absicherung, A		16 träge	16 träge	
	Schutzart		Antrieb, Steuerung IP54	IP54	
	Not-Aus-Taster		●	●	
	Fahrweg-Überwachung	Lichtschanke		●	●
		Lichtgitter		○	○
	Aufhaltezeit, Sek.		1-200	1-200	
	Schließkantensicherung	mit Energiekette		●	●
		mit drahtloser Übertragung		-	-
	Elektronischer Endschalter DES		●	●	
Notöffnung	Kurbel		●	●	
	Nothandkette		○	-	
	Gegengewicht/Federn		●/-	-/-	
	USV		-	○	
Potentialfreie Kontakte			○	○	
Impulsgeber			○	○	
Sicherheitselemente			○	○	

1) N-Beschlag: LH + 950 mm, V-Beschlag: LH x 2 + 800 mm

Iso Speed Cold H-Beschlag

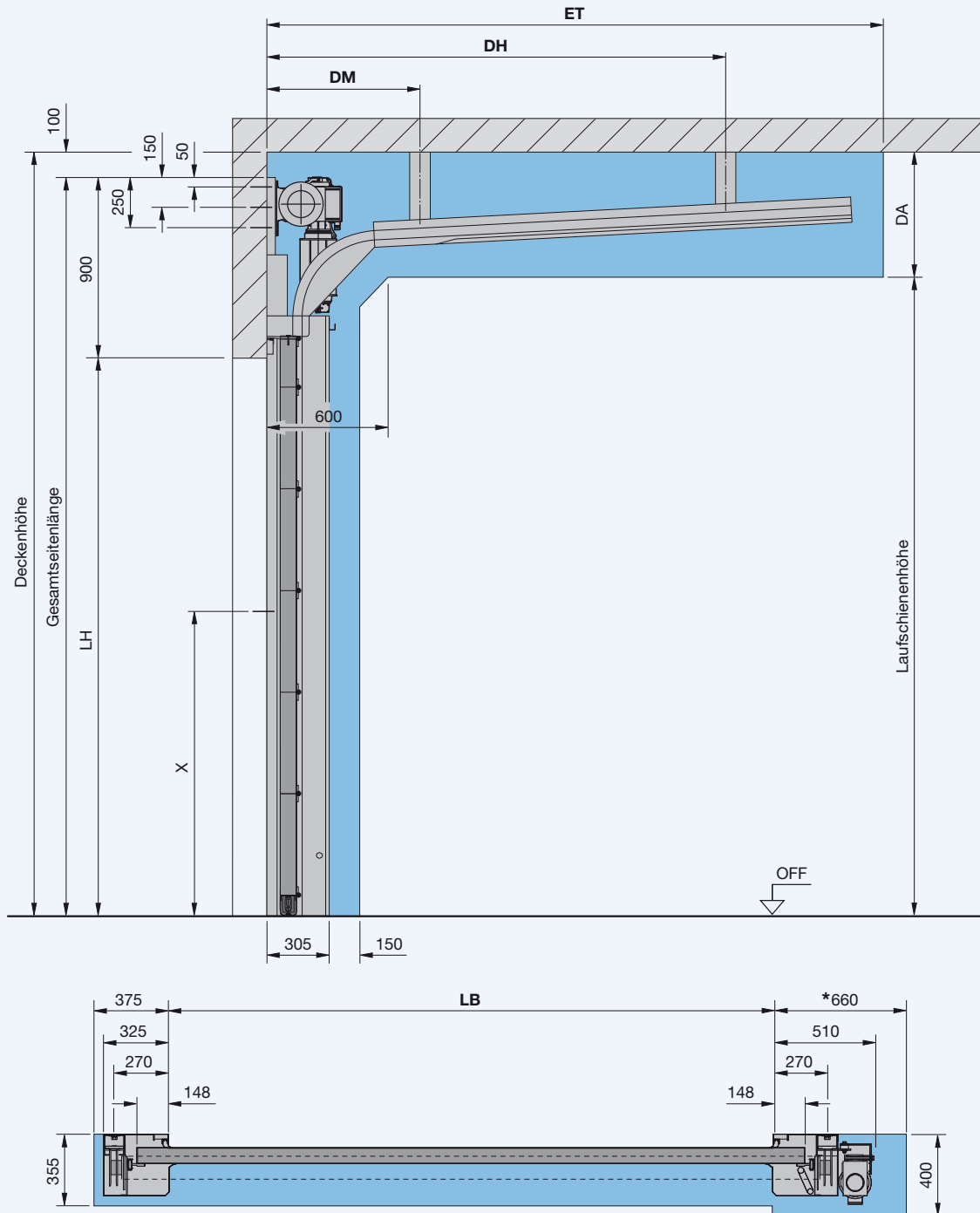

* Benötigter Platzbedarf für Demontage Antrieb
X Auftragsbezogen

Iso Speed Cold V-Beschlag

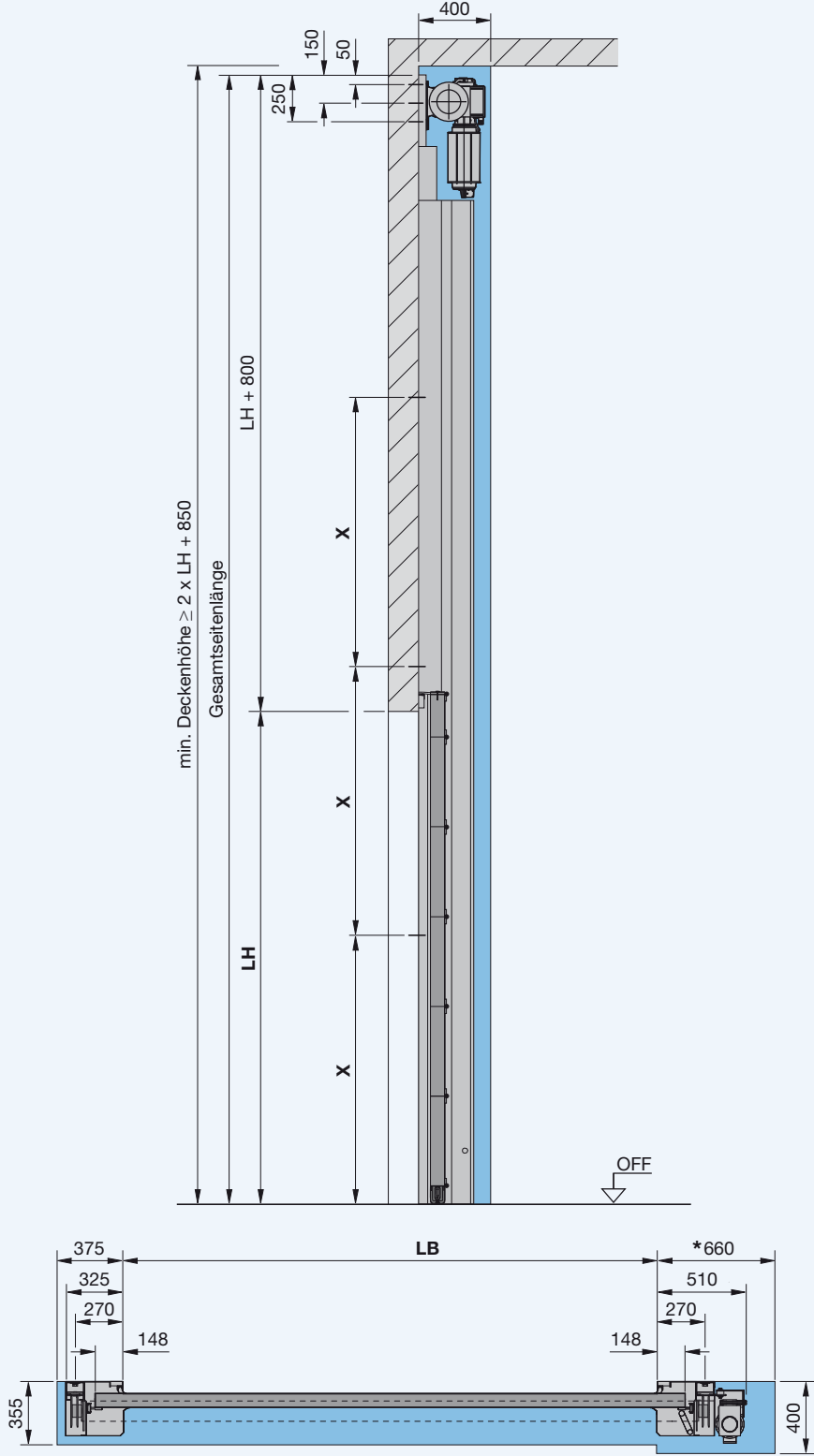

* Benötigter Platzbedarf für Demontage Antrieb
X Auftragsbezogen

Vertikal-Schnellaufstore Iso Roll W 30

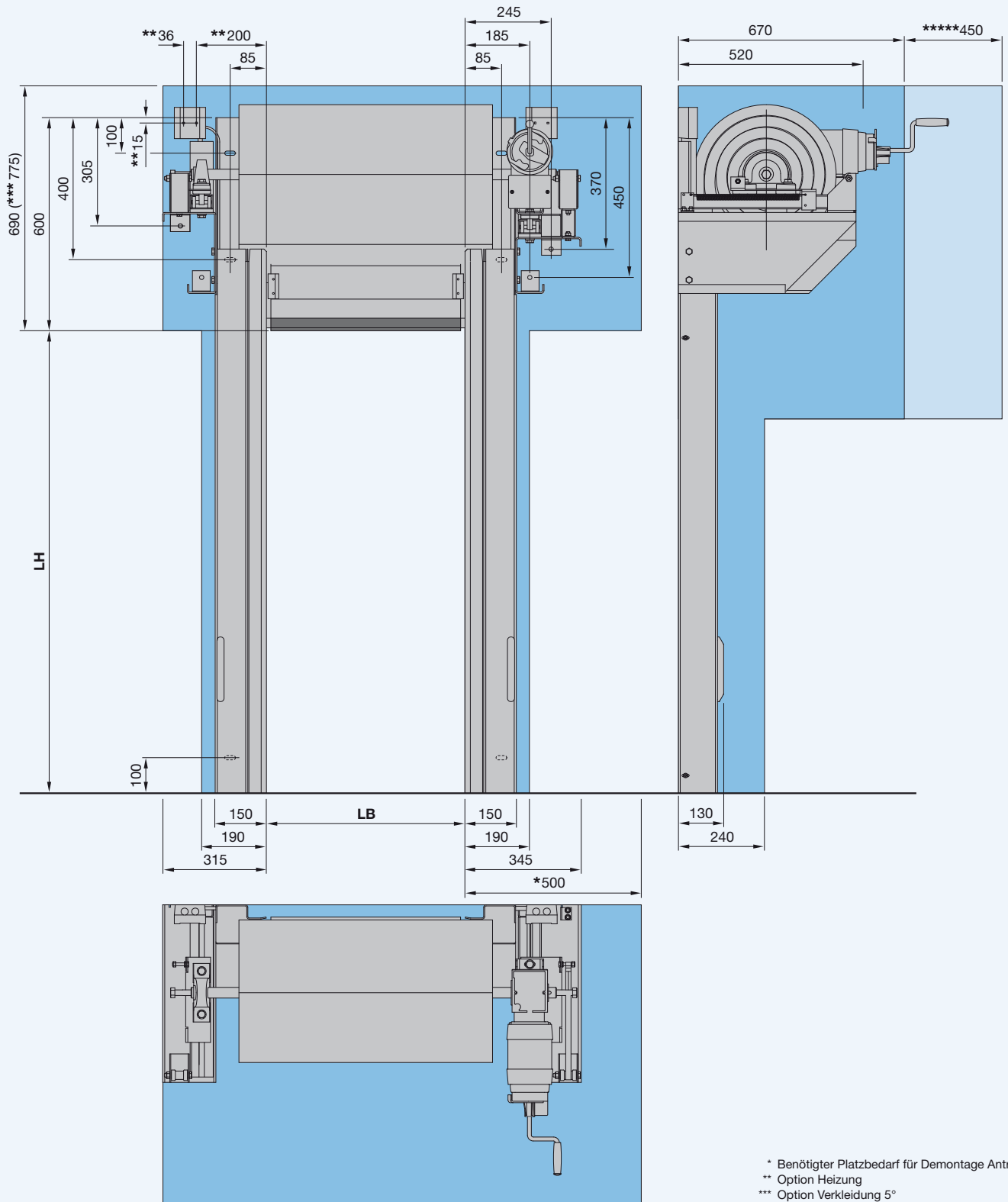

Sondertore

Technische Daten

● Standard ○ auf Wunsch

			LV 1401 ATEX	LV 120	
Verwendung	Innentor		●	●	
	Außentor		-	-	
Geschwindigkeit	Schützsteuerung	Öffnen, ca. m/Sek.	-	-	
		Schließen, ca. m/Sek.	-	-	
	FU-Steuerung (optional)	Öffnen, ca. m/Sek.	1,5	1,2	
		Schließen, ca. m/Sek.	0,5	0,5	
Sicherheits-Ausstattung	DIN EN 13241		●	●	
Windbelastung	DIN EN 12424		Klasse 0	Klasse 0	
Windsicherung			-	-	
Torgroßen	Breite LB	max. mm	4000	2000	
	Höhe LH	max. mm	4000	2500	
Einbau-Maße (Platzbedarf)	Antriebsseite	LB+mm (mit Verkleidung)	435 (475)	- (345)	
	Lagerseite	LB+mm (mit Verkleidung/Gegengewicht)	150 (150/-)	- (180/180)	
Siehe auch Einbaudaten	Sturz	LB+mm	660	-	
		LB+mm Verkleidung gerade	700	400	
		LB+mm Verkleidung 30° (5°)	850	-	
		Schütz-Steuerung im Kunststoffschrank	(B x H x T) cm	-	-
	Schütz-Steuerung im Stahlschrank	(B x H x T) cm	-	-	
	FU-Steuerung im Kunststoffschrank	(B x H x T) cm	-	18 x 32 x 15	
	FU-Steuerung im Stahlschrank	(B x H x T) cm (Edelstahl 1.4301)	60 x 60 x 21	-	
	Anti-Crash/Anfahrerschutz	mit automatischer/manueller Inbetriebnahme		-	Anti Crash
	Torkonstruktion	selbsttragend		●	●
	Behang/Torblatt	Gewebe/transparent		●	●
		transparent	4,0 mm	-	-
	Behang/Torblattspannung			-	-
Material/Oberfläche Führung	Stahl verzinkt		●	●	
	Stahl verzinkt, beschichtet, Farben nach RAL		○	○	
	Edelstahl V2A geschliffen		○	-	
Wellen-/Antriebsverkleidung	gerade		○	●	
	30° schräg (5°)		○	-	
Antrieb und Steuerung	Schütz-Steuerung		-	-	
	Anschluss-Spannung		-	-	
	Schütz-Steuerung mit CEE-Stecker		-	-	
	FU-Steuerung		●	●	
	Anschluss-Spannung (1-phasig)		1-230 V, N, PE	1-230 V, N, PE	
	Anschluss-Spannung (3-phasig)		-	-	
	Folientaster AUF-HALT-ZU		●	●	
	FU-Steuerung Hauptschalter allpolig abschaltbar		●	-	
	Absicherung, A		16 träge	16 träge	
	Schutzart	Antrieb, Steuerung	IP54	IP54	
	Not-Aus-Taster		●	●	
	Fahrweg-Überwachung	Lichtschranke	●	-	
		Lichtgitter	-	●	
	Aufhaltezeit, Sek.		1-200	1-200	
	Schließkantensicherung	mit Energiekette	●	-	
		mit drahtloser Übertragung	-	-	
	Elektronischer Endschalter DES		-	●	
Notöffnung	Kurbel		●	-	
	Nothandkette		-	-	
	Gegengewicht/Federn		-/-	●/-	
	USV		-	-	
Potentialfreie Kontakte			○	○	
Impulsgeber			○	○	
Sicherheitselemente			○	○	

LV 950 SE RW	LV 1500 Food L	LV 1500 Clean	LV 1500 Cold	LV 900	LH 3000
●	●	●	●	●	●
-	-	-	-	-	-
-	-	-	-	0,9	-
-	-	-	-	0,9	-
1,5	1,2	1,5	1,5	1,5	3,0
0,8	0,8	0,5	0,5	0,5	1,0
●	●	●	●	●	●
Klasse 0	Klasse 0	Klasse 0	Klasse 0	Klasse 0	Klasse 0
-	-	-	-	-	-
3000	2500	2500	4000	3000	3500
3000	3000	3000	4000	3000	3500
325 (345)	- (325)	- (350)	345 (365)	310 (310)	- (355)
300 (300/300)	- (170/-)	- (195/-)	190 (190/-)	150 (180/-)	- (355/-)
440	-	-	520	300	-
490	-	-	570	335	370
670	(460)	(550)	(720)	480	520
-	-	-	-	18 x 32 x 10	-
-	-	-	-	-	-
-	-	-	-	18 x 32 x 15	-
40 x 50 x 21	(40 x 50 x 21)	40 x 50 x 21	40 x 50 x 21	-	40 x 50 x 21
Anti Crash	Anti Crash	-	-	-	-
●	●	●	-	●	-
●	●	-	-	●	●
-	-	●	-	-	-
-	-	-	-	-	●
●	-	●	●	●	●
○	-	○	○	○	○
○	●	○	○	○	○
○	-	-	○	○	●
○	(●)	(●)	○	○	○
-	-	-	-	●	-
-	-	-	-	3-400 V, N, PE	-
-	-	-	-	●	-
●	●	●	●	○	●
1-230 V, N, PE	1-230 V, N, PE	1-230 V, N, PE	1-230 V, N, PE	1-230 V, N, PE	1-230 V, N, PE
-	-	-	-	-	-
●	●	●	●	●	●
●	●	●	●	●	●
16 träge	16 träge	16 träge	16 träge	10 (16träge bei FU)	16 träge
IP 54	IP 65	IP 54	IP 54	IP 54	IP 54
●	●	●	●	●	●
●	●	●	●	●	●
○	○	○	○	○	○
1-200	1-200	1-200	1-200	1-200	1-200
-	-	●	●	●	●
●	-	-	-	-	-
●	●	●	●	●	●
-	●	●	●	●	-
-	-	-	-	-	-
●/-	-/-	-/-	-/-	-/-	-/●
-	-	○	-	○	-
○	○	○	○	○	○
○	○	○	○	○	○
○	○	○	○	○	○

Vertikal-Schnellaufzwe LV 1401 ATEX

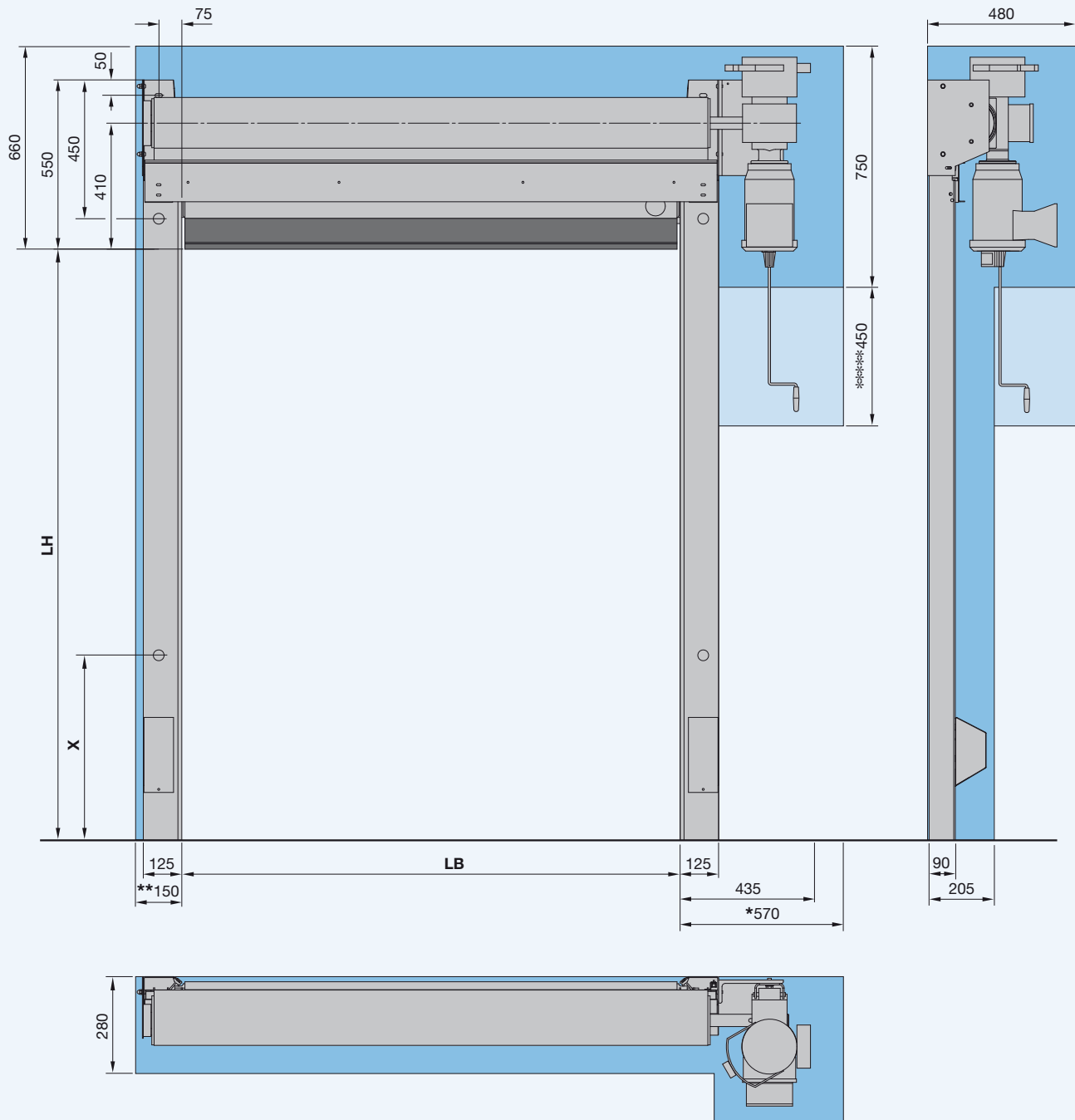

- * Benötigter Platzbedarf für Demontage Antrieb
- ** Bei Ausführung mit Notöffnung: 210 mm
- ***** Für Nothandkurbel
- X Auftragsbezogen

Vertikal-Schnellaufzwe LV 1401 ATEX

Vollverkleidung gerade

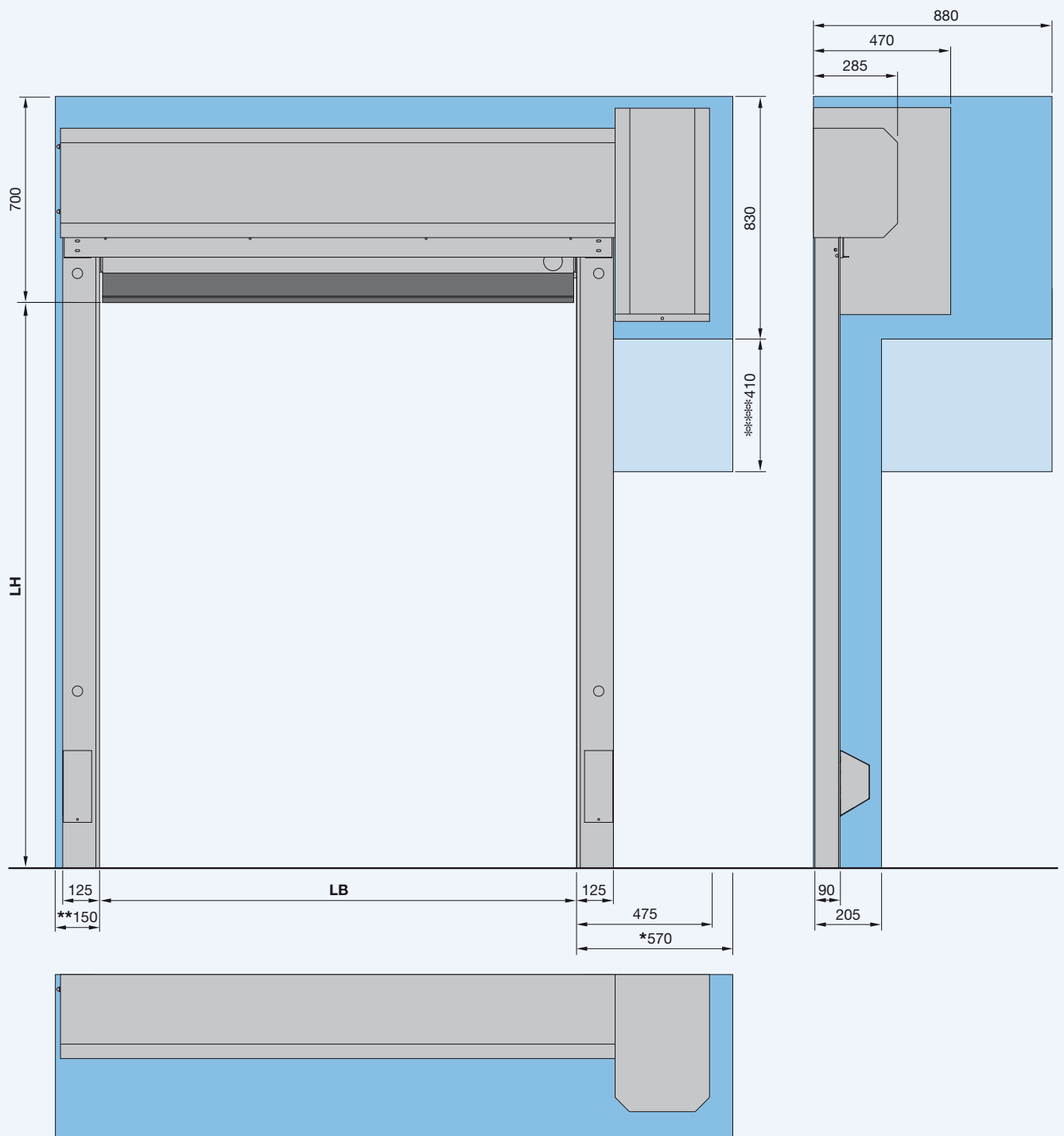

- * Benötigter Platzbedarf für Demontage Antrieb
- ** Bei Ausführung mit Notöffnung: 210 mm
- **** Für Nothandkurbel

Vertikal-Schnellauftore LV 1401 ATEX

Vollverkleidung schräg

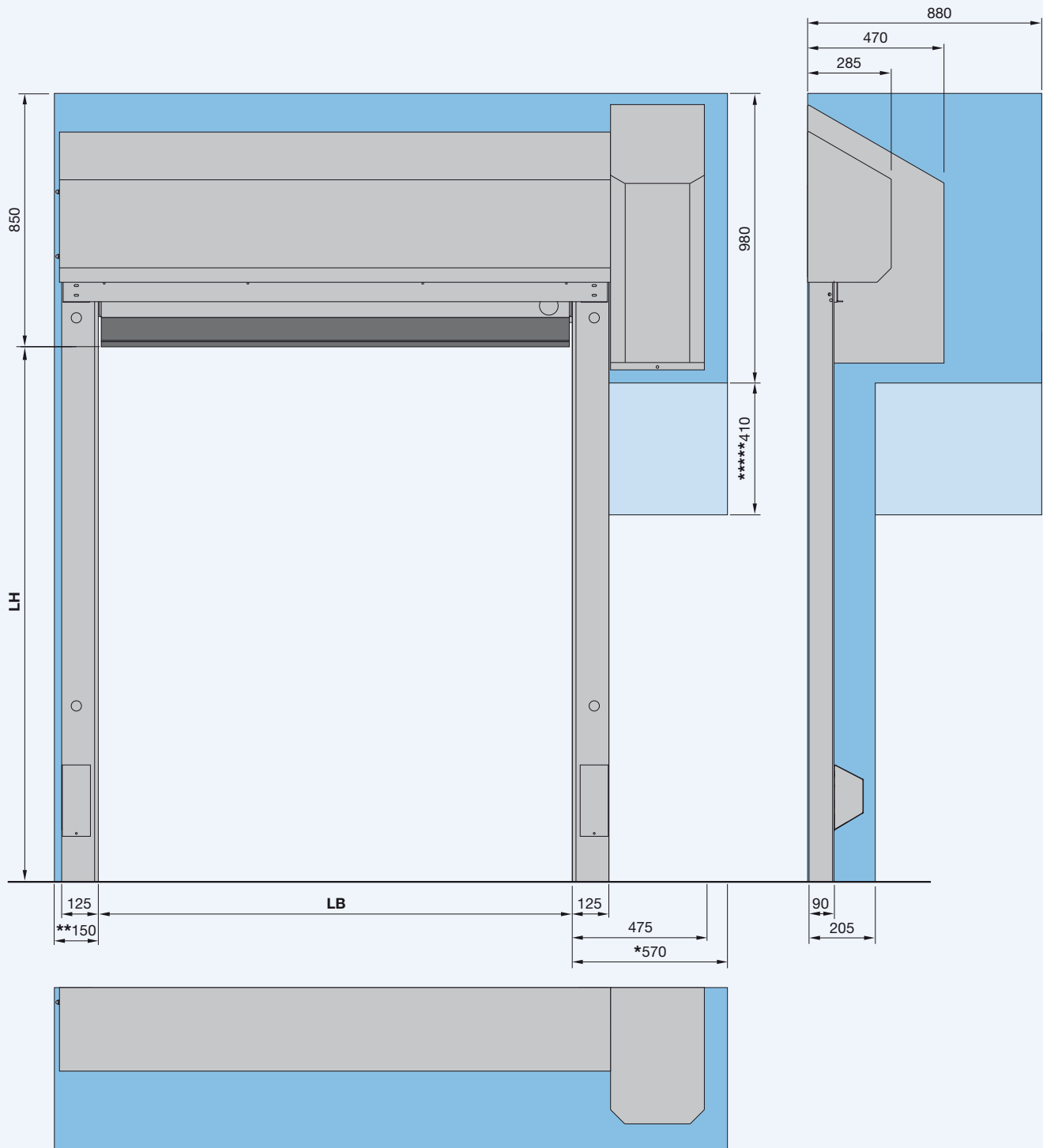

- * Benötigter Platzbedarf für Demontage Antrieb
- ** Bei Ausführung mit Notöffnung: 210 mm
- **** Für Nothandkurbel

Vertikal-Schnellaufzore LV 120 Supermarkt

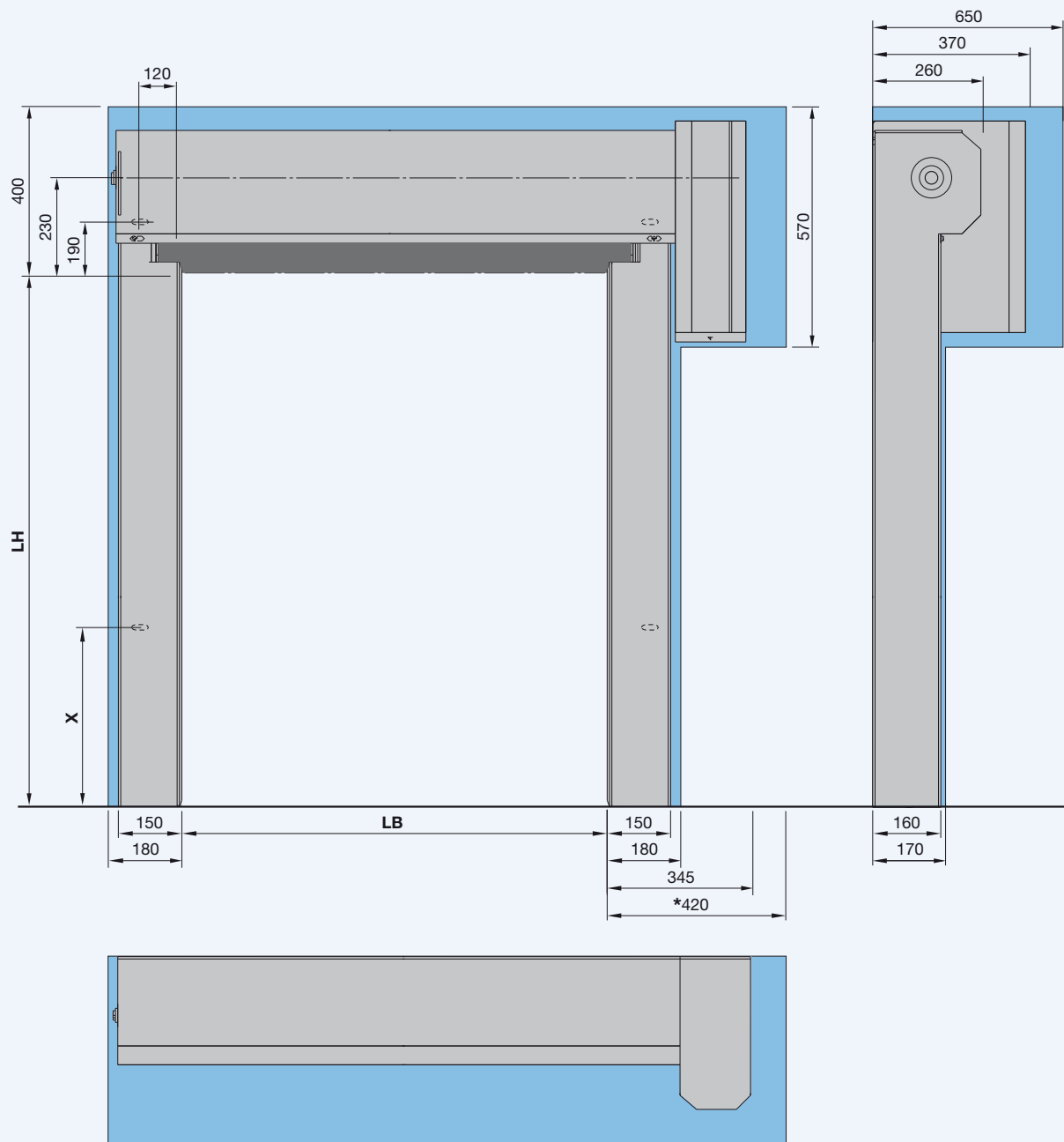

* Benötigter Platzbedarf für Demontage Antrieb
X Auftragsbezogen

Vertikal-Schnellaufzwe LV 950 SE RW Rettungsweg

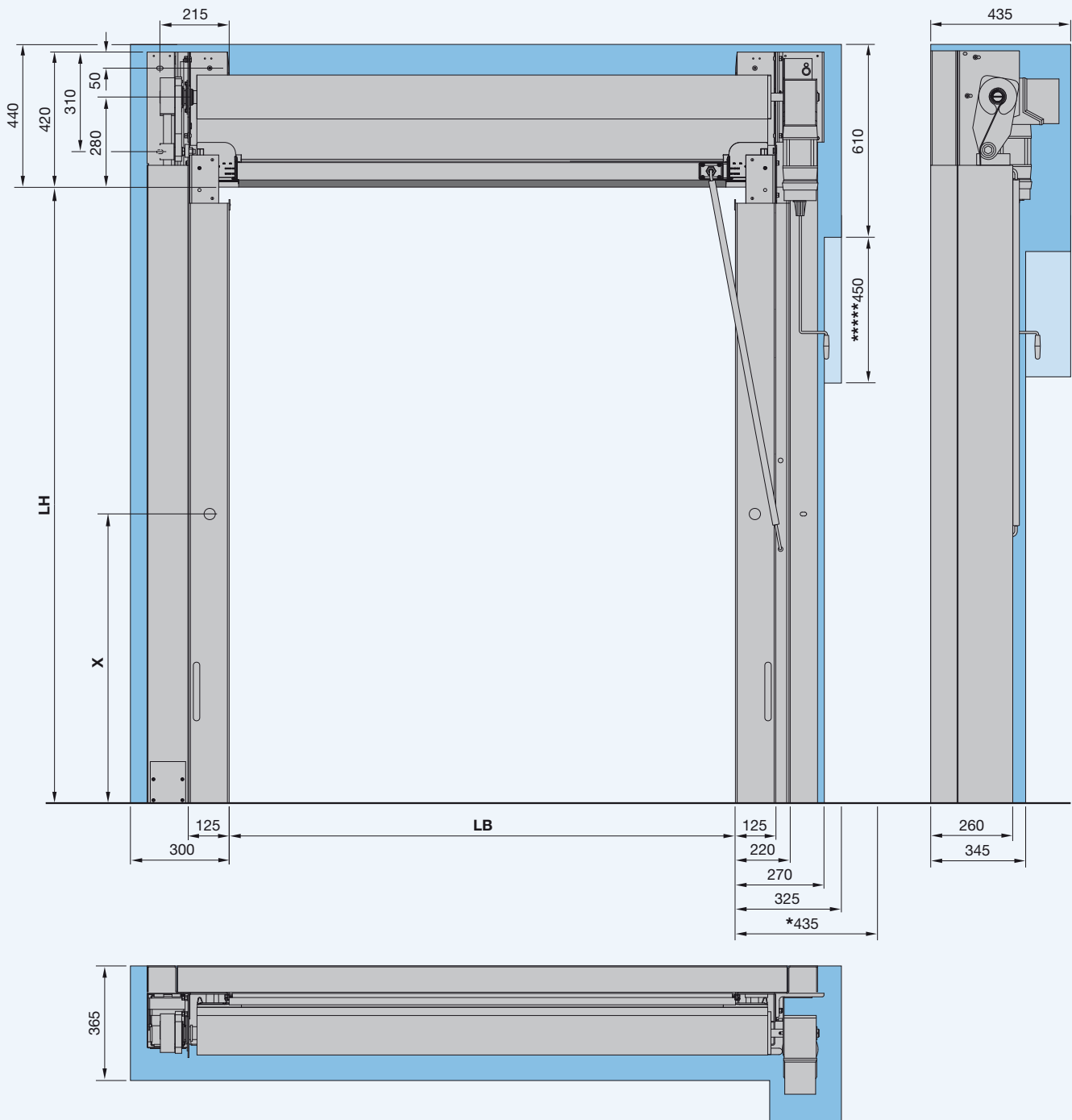

* Benötigter Platzbedarf für Demontage Antrieb
 **** Für Nothandkurbel
 X Auftragsbezogen

Vertikal-Schnellaufzore LV 950 SE RW Rettungsweg Vollverkleidung gerade

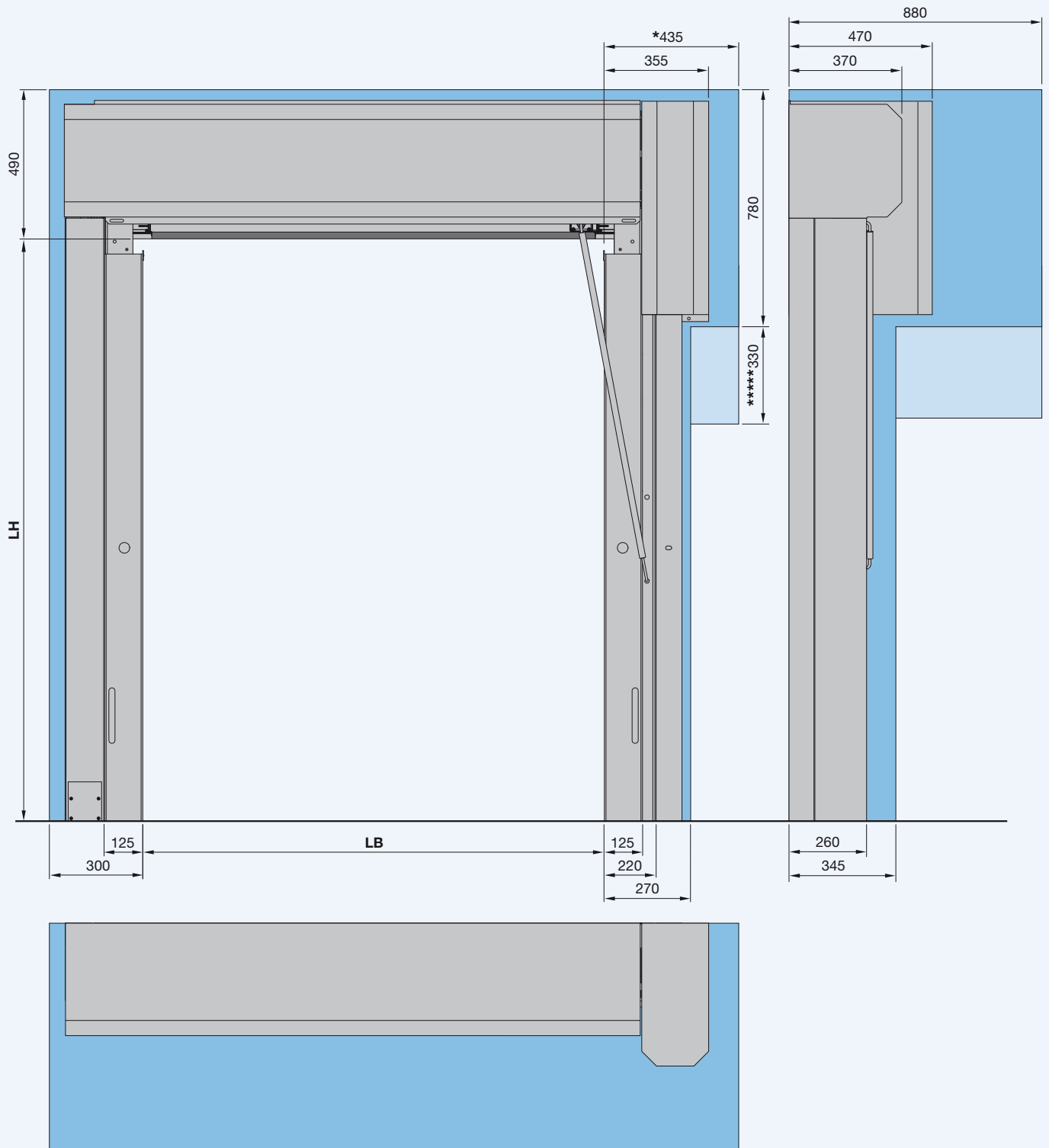

* Benötigter Platzbedarf für Demontage Antrieb
**** Für Nothandkurbel

Vertikal-Schnellaufstore LV 950 SE RW Rettungsweg Vollverkleidung schräg

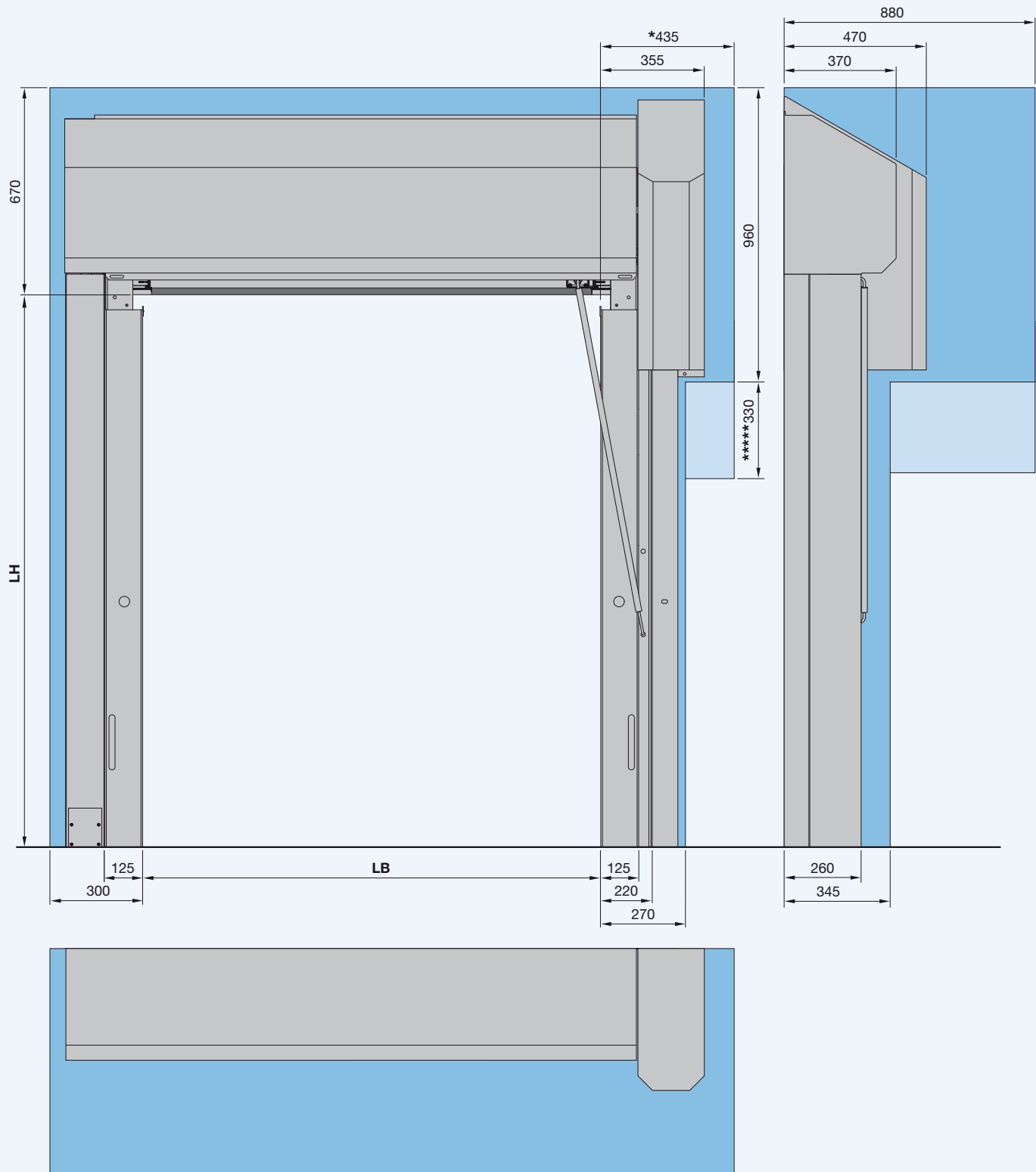

* Benötigter Platzbedarf für Demontage Antrieb
**** Für Nothandkurbel

Vertikal-Schnellauftore LV 1500 Clean

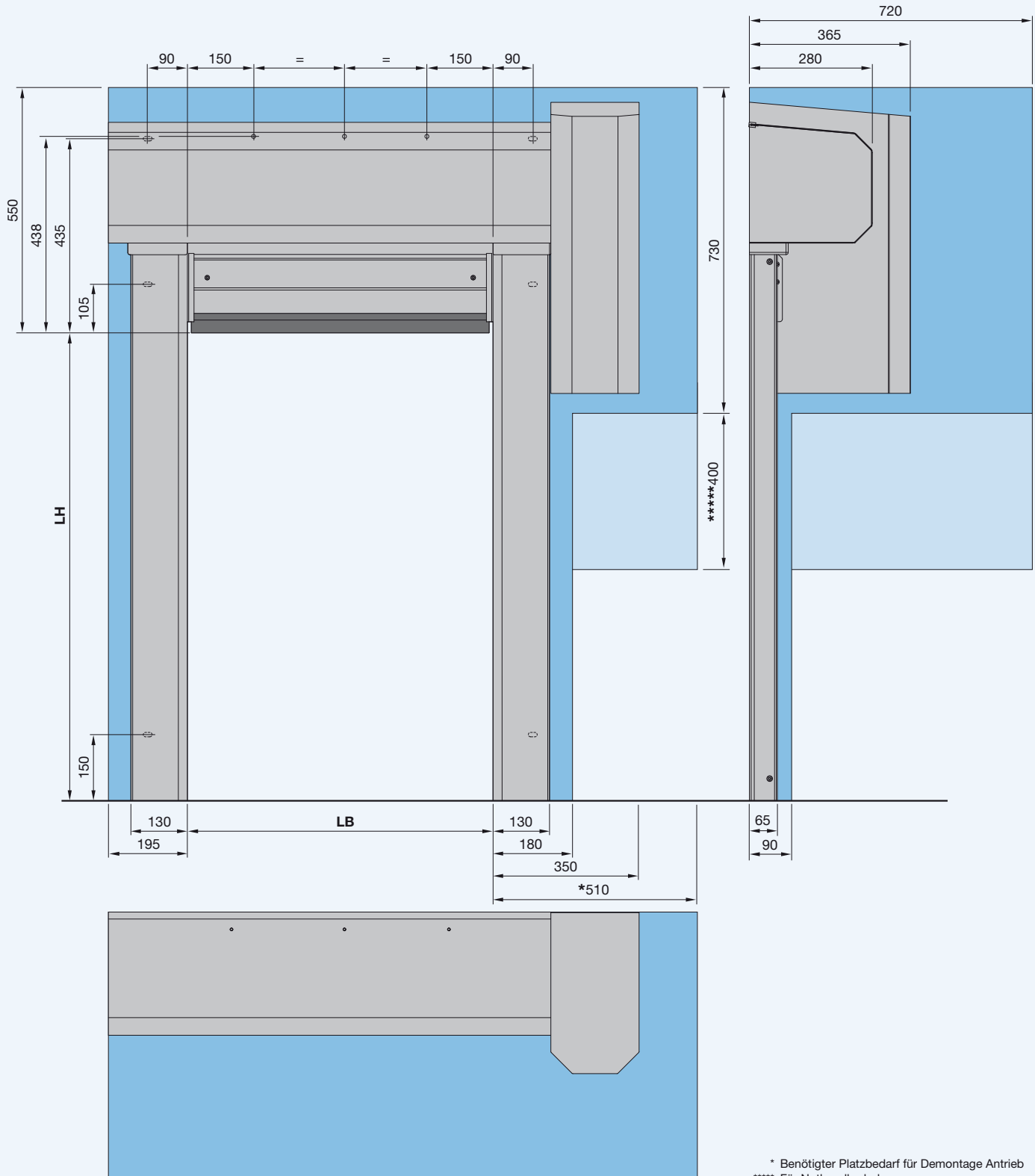

Vertikal-Schnellaufzwe LV 1500 Cold

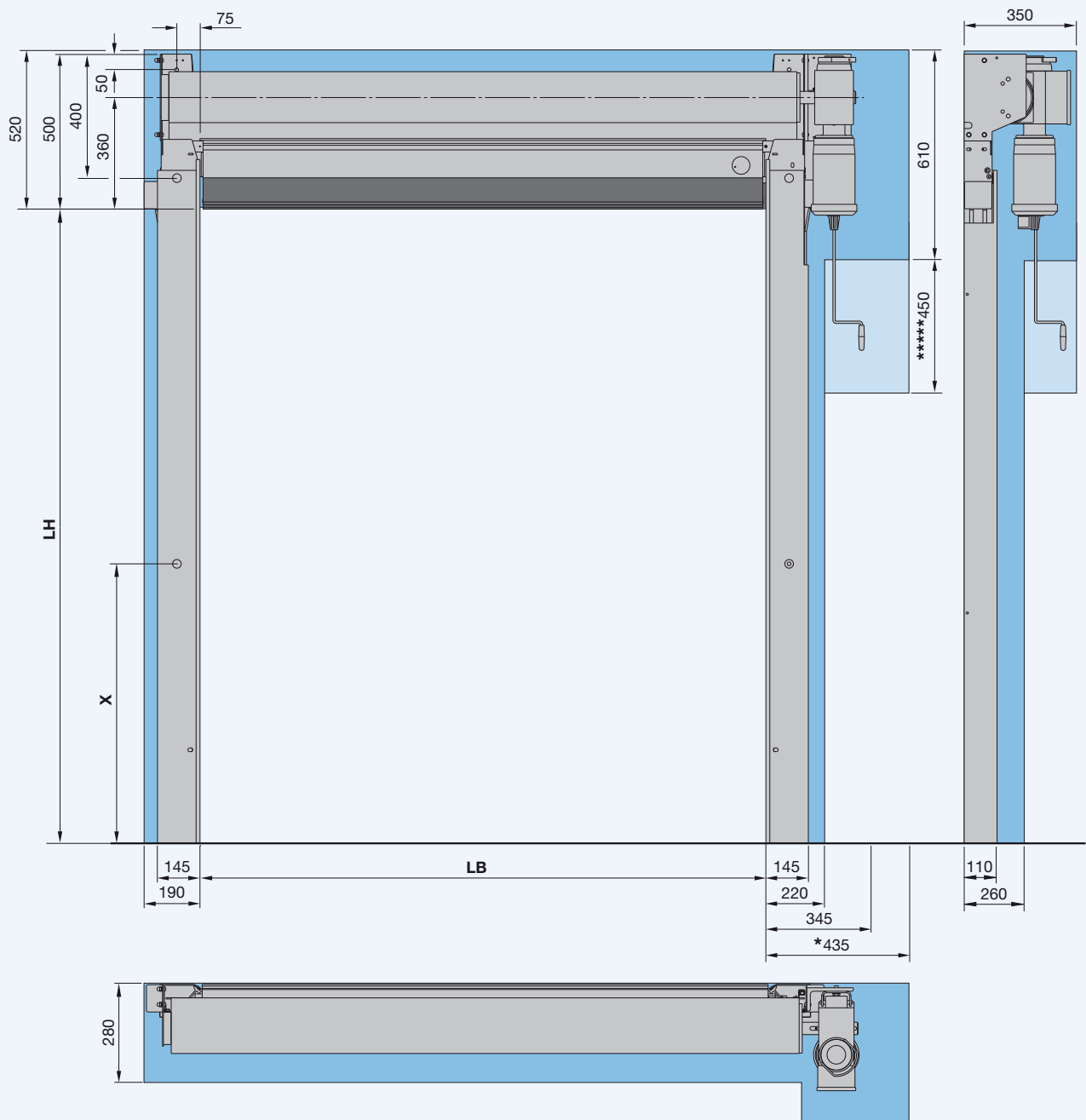

* Benötigter Platzbedarf für Demontage Antrieb
 **** Für Nothandkurbel

Vertikal-Schnellauftore LV 1500 Cold

Vollverkleidung gerade

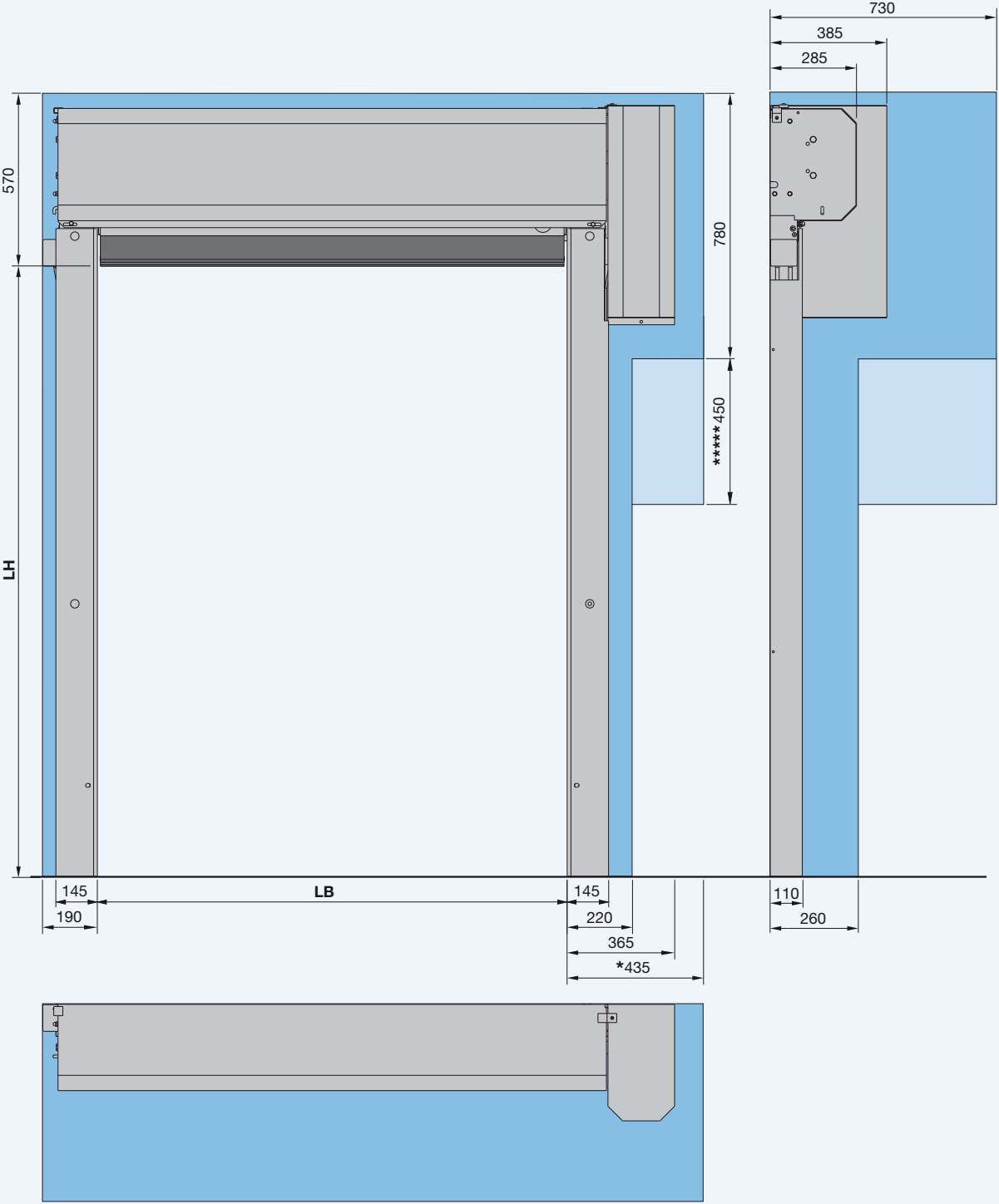

* Benötigter Platzbedarf für Demontage Antrieb
 ***** Für Nothandkurbel

Vertikal-Schnellaufzwe LV 900 Fördertechnik

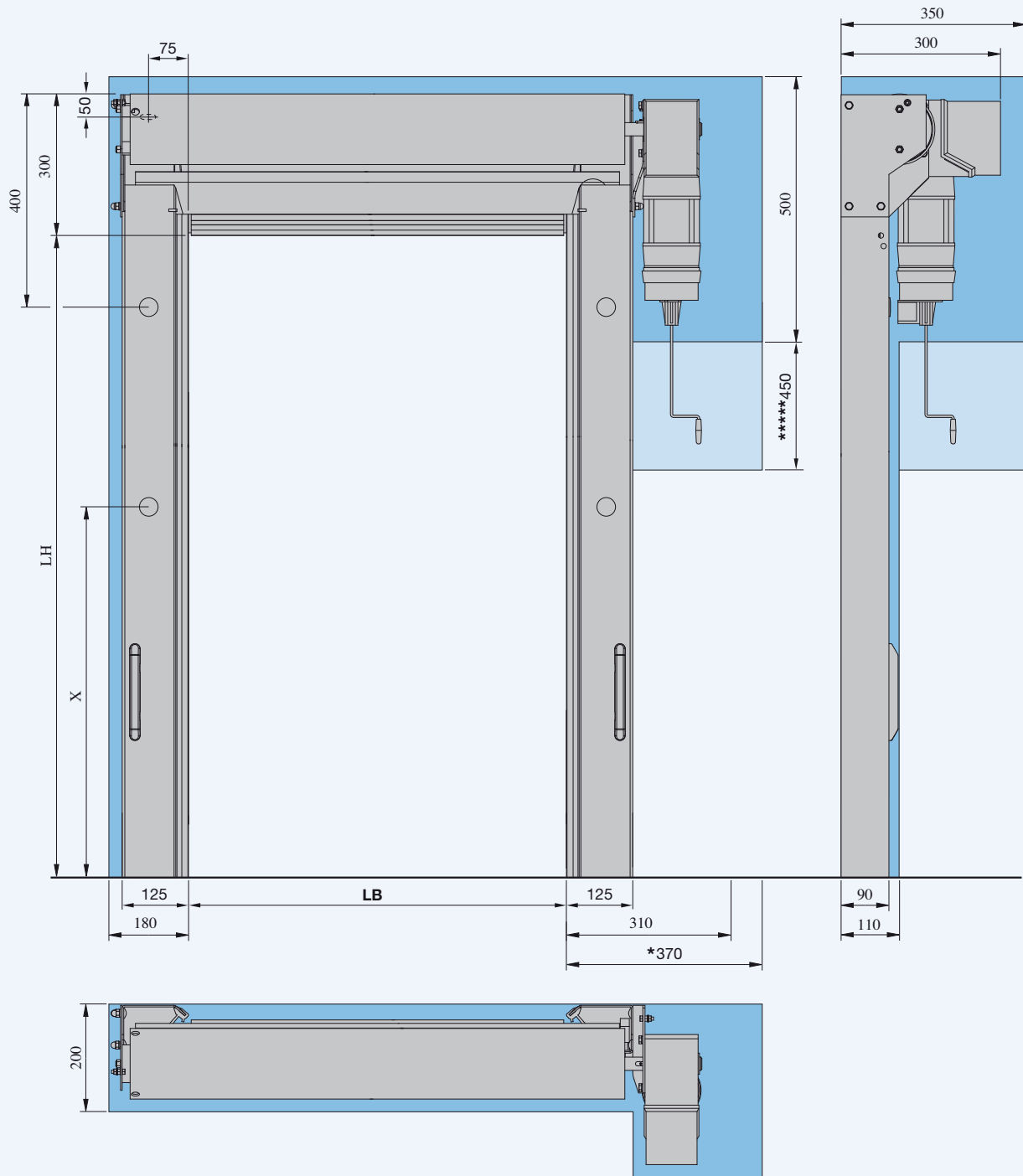

* Benötigter Platzbedarf für Demontage Antrieb
 **** Für Nothandkurbel
 X Auftragsbezogen

Vertikal-Schnellaufzore LV 900 Fördertechnik

Vollverkleidung gerade

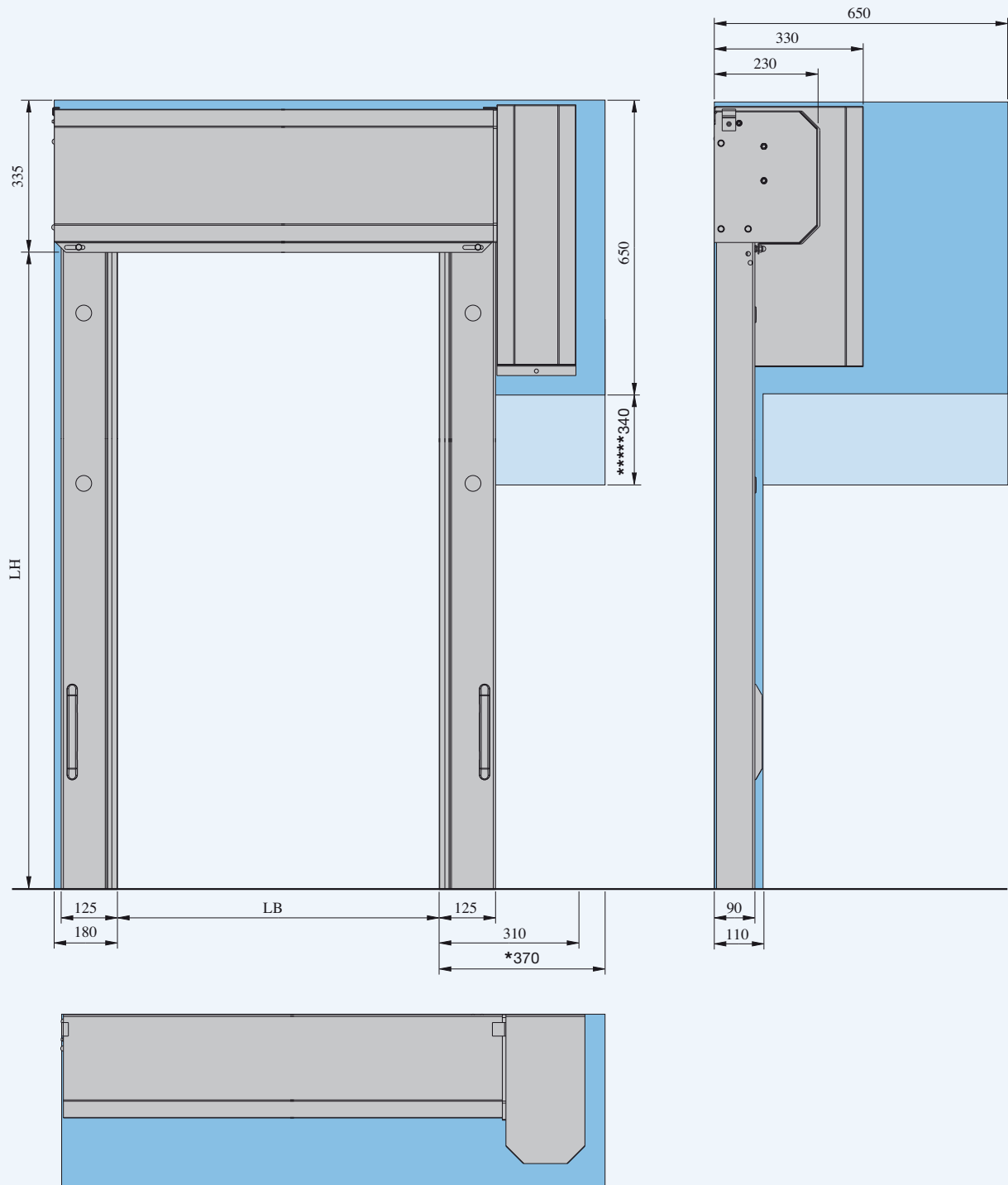

* Benötigter Platzbedarf für Demontage Antrieb
 **** Für Nothandkurbel

Vertikal-Schnellaufzwe LV 900 Fördertechnik

Vollverkleidung schräg

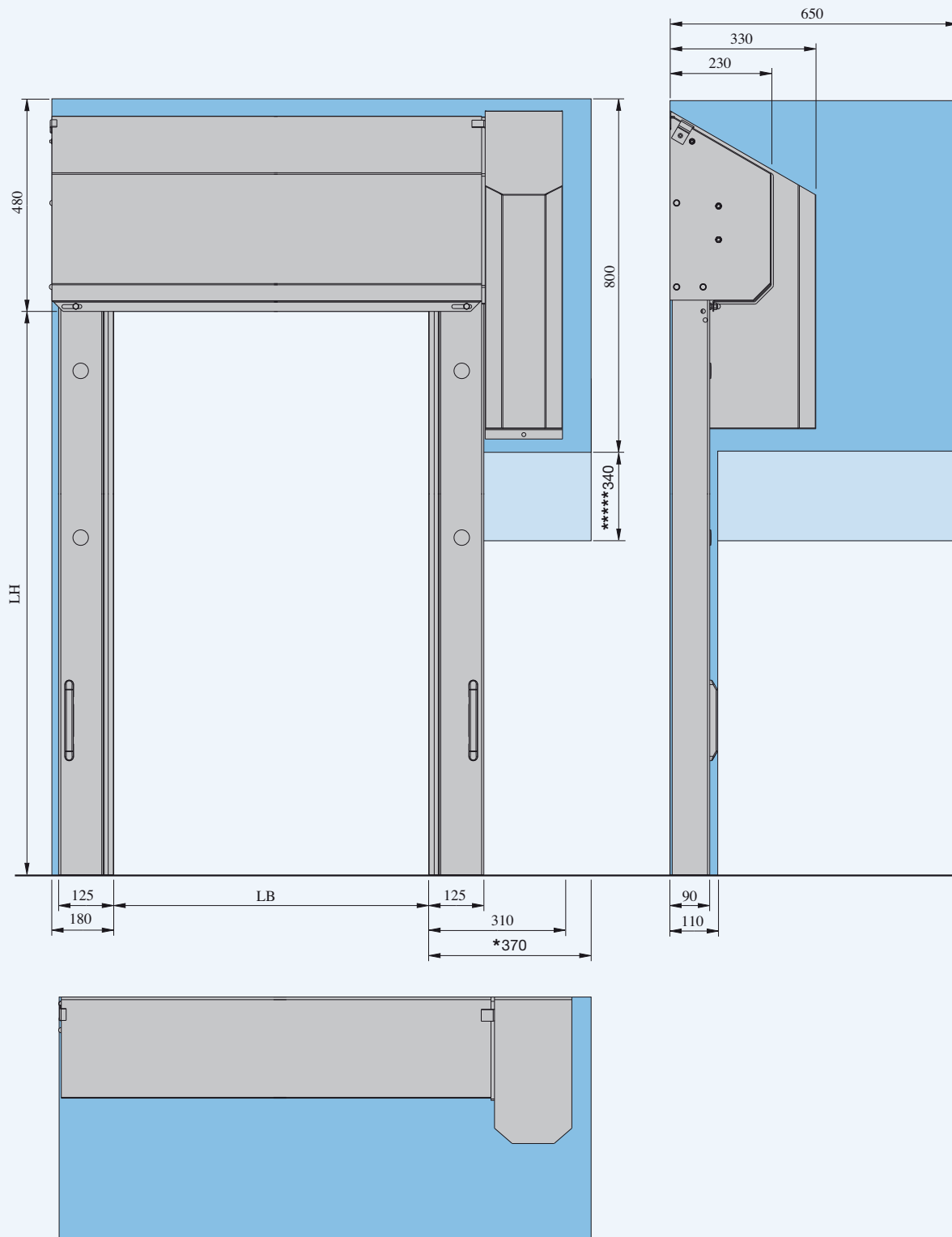

* Benötigter Platzbedarf für Demontage Antrieb
 **** Für Nothandkurbel

Horizontal-Schnellaufstore LH 3000

Vollverkleidung gerade

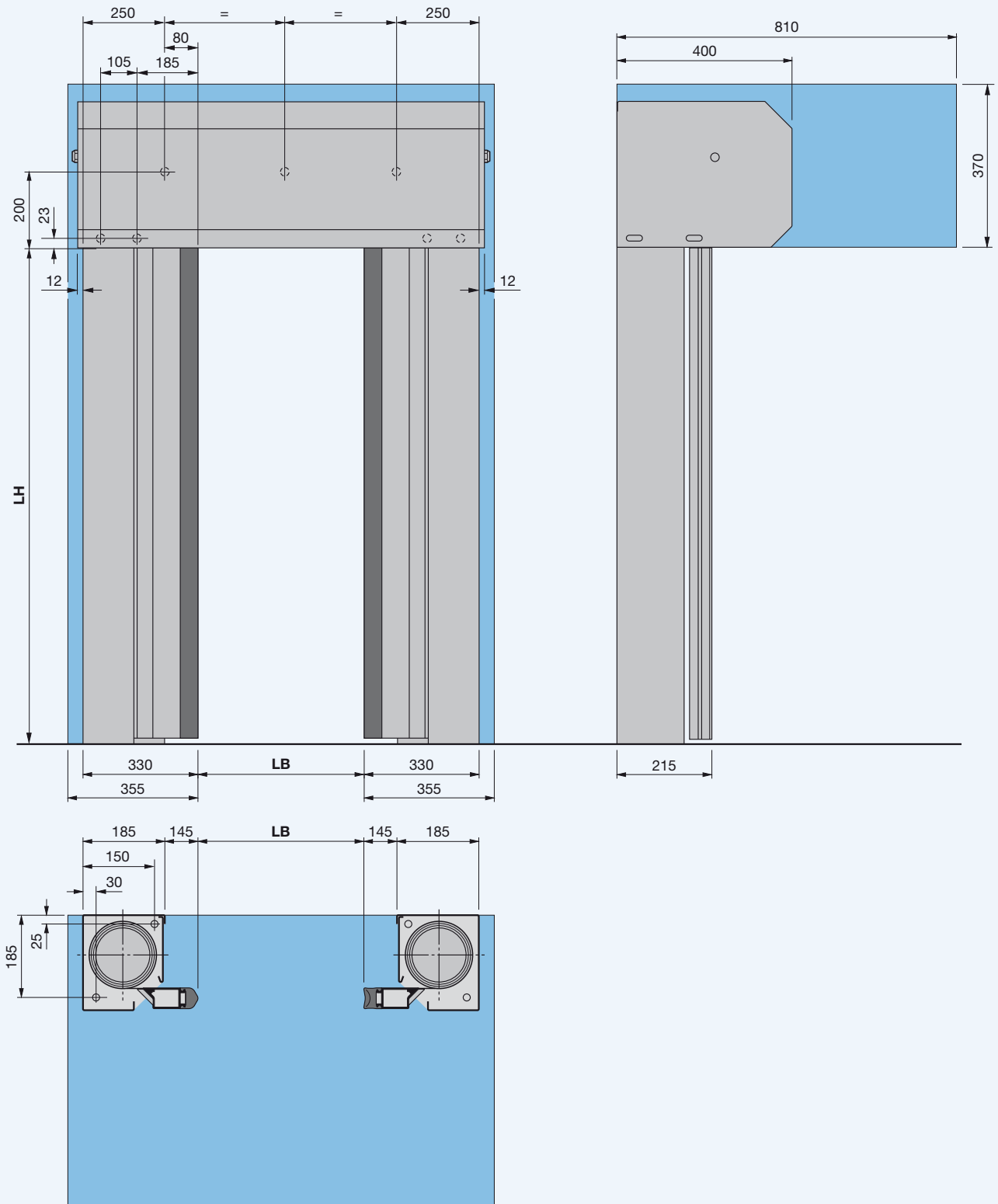

Horizontal-Schnellaufstore LH 3000

Vollverkleidung schräg

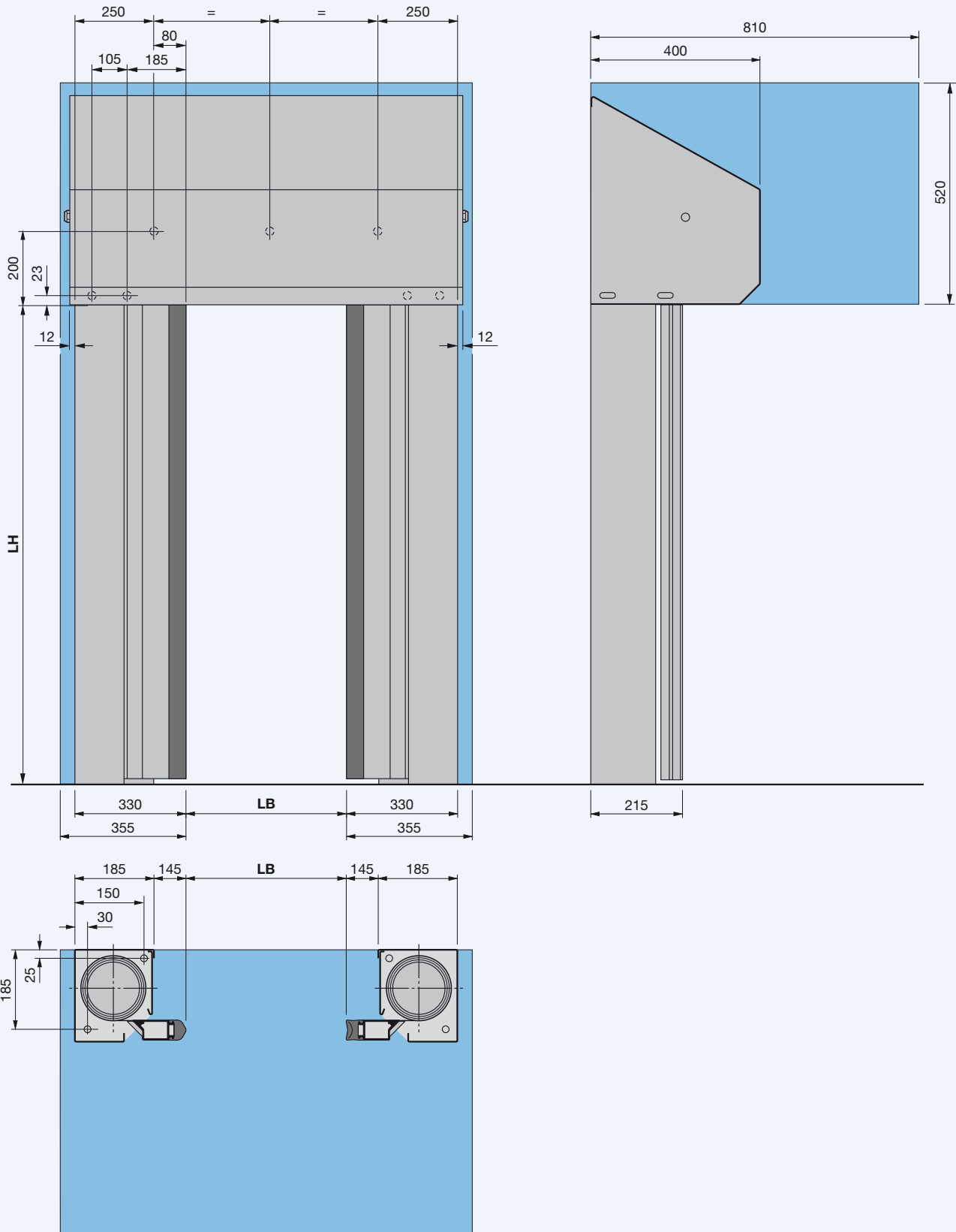

Ihr Spezialist auch für besondere Einsatzbereiche



LV 1500 Clean, LV 1401 Atex



LV 1500 Food L



LV 950 SE RW Rettungsweg



LV 120 Supermarkt



LV 900 Fördertechnik

Der Einsatz in speziellen Bereichen von Industrie und Handel stellt besondere Anforderungen an Schnellauftor-Systeme. Labex bietet Ihnen die passende Sonderlösung.

LV 1500 Clean

Das Tor für Reinräume in der Chemie und Pharmaindustrie. Mit speziellem Behang für hohe Druckunterschiede durch Lüfter und Absauganlagen.

LV 1500 Food L

Das Tor für die Lebensmittelindustrie mit hohen Hygieneanforderungen. Die spezielle Torkonstruktion in V2A-Edelstahl ermöglicht leichtes, tägliches Reinigen z.B. in Nassbereichen der Produktion.

LV 1401 Atex

Das Schnellauftor für explosionsgefährdete Bereiche. Mit Prüfgutachten EG Ex-Schutz 94/9EG und DIN EN 13453-1.

LV 120 Supermarkt

Das voll ausgestattete, flexible Innentor für den Supermarkt, zwischen Lager und Verkaufsraum.

LV 950 SE RW Rettungsweg

Das Innentor für Rettungswege mit SoftEdge und Anti-Crash. TÜV-Konformitäts-Erklärung nachweisbar.

LV 900 Fördertechnik

Dieses Fördertor kommt zum Einsatz zwischen Betriebsabschnitten und Lagerräumen und dient zur Energieeinsparung, Zugluftminderung und Geräuschabschirmung.

Labex GmbH

Zilkreuz 18
D-53604 Bad Honnef
Tel. +49 (0) 2224 9734-0
Fax +49 (0) 2224 9734-11
info@labex.de
www.labex.de

LABEX
Ihr Partner für schnelle Tore